

# DERRIBANDO MUROS

La revista del CEPA Muro Número 5

- De la pantalla a la realidad.
- Enseñanzas Iniciales.
- Expresión creativa.
- Poema diamante.
- Inglés Nivel II.
- Encuentros literarios.
- Tertulia literaria.
- Celebraciones 25 de noviembre y 8 de marzo.
- Proverbs, sayings and idioms.
- ¡Quién me iba a decir a mí!
- Despedida.
- Tu recuerdo sigue aquí.
- Los otros movimientos artísticos.
- Proyecto CodiceTIC.
- Tu recuerdo sigue en mí.
- Cumplir los sueños.
- Encuestas.
- Proyecto huerto.
- Los germinados.
- Nuestro alumnado.
- Encuentro intercultural.
- Compartiendo aprendizaje.
- Continúa el relato.
- De la Seminci a los yacimientos de Atapuerca.
- Podcast CITE.



**Proyecto Digitalizamos Muro**



**César Pérez Gellida**

**Premio Nadal 2024 visita Cepa Muro**

## Saludos del director

Estimados miembros de la comunidad educativa de CEPA Muro, el curso 23-24 va llegando a su fin.

Un año más, perseveramos en nuestro afán de educar ciudadanos para el siglo XXI, realizando actividades de concienciación los días 25 de noviembre y 8 de marzo, empoderando digitalmente al alumnado a través de la realización de situaciones de aprendizaje basadas en el uso de las nuevas tecnologías e impulsando la sostenibilidad a través del huerto ecológico.

En este curso, la literatura ha tenido mucho protagonismo con la presencia de César Pérez Gellida en los encuentros literarios y de Carlos Malillos en la tertulia, sin olvidarnos de nuestro concurso literario.

Nuestro programa social se va consolidado curso a curso, en esta ocasión se ha visitado el yacimiento de Atapuerca y el museo de la evolución humana, además de otros rincones y museos de nuestro entorno más cercano. El festival de navidad realizado por los alumnos de enseñanzas iniciales y español para extranjeros, ha supuesto una oportunidad de participación y socialización.

Muchas gracias a todos los que habéis participado en la revista y a los que no, siempre habrá un próximo número donde hacerlo.

Ernesto Gamayo Jiménez

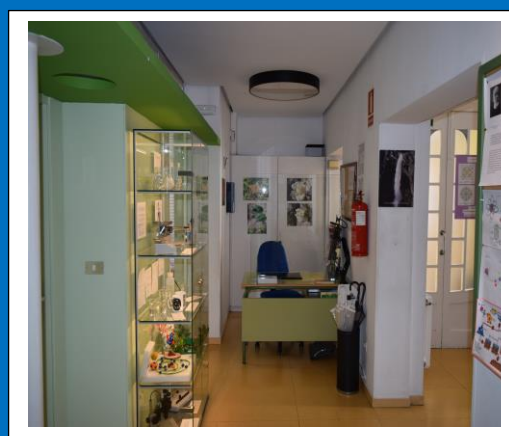
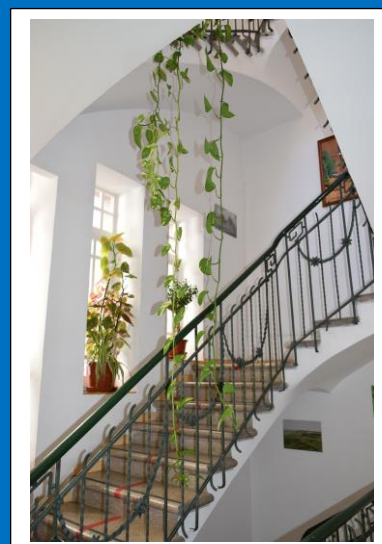
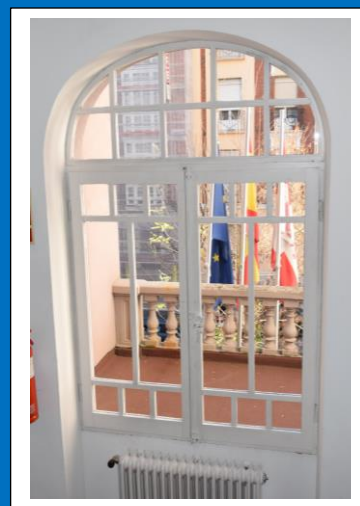

# De la pantalla a la realidad

Tecnología I, Turno de tarde  
(Alumnos de Ernesto Gamayo)

Estudiantes de Tercero de ESPA (Turno de tarde) realizan un diseño del Empire State, dibujando con Tinkercad e imprimiendo con una Impresora 3D Creality Sermoon V1.

## Introducción

En la intersección entre la creatividad, la tecnología y la educación, los estudiantes de tercer año de Educación Secundaria (ESPA) están demostrando cómo las herramientas digitales pueden dar vida a sus ideas más audaces. En un proyecto innovador, un grupo de estudiantes se embarcó en el desafío de diseñar y crear una réplica del icónico Empire State Building utilizando el programa de diseño 3D Tinkercad y una impresora 3D. A través de este proceso, no solo adquirieron habilidades técnicas, sino que también experimentaron el poder de la colaboración y la resolución de problemas en equipo.

## El proceso creativo

El proyecto comenzó con una idea simple pero ambiciosa: recrear el famoso rascacielos neoyorquino en miniatura. Guiados por su profesor y motivados por su pasión por la

arquitectura y la tecnología, los estudiantes se sumergieron en el mundo del diseño 3D utilizando Tinkercad. Este software, conocido por su accesibilidad y versatilidad, permitió a los estudiantes transformar sus conceptos en modelos tridimensionales detallados.

Durante el proceso de diseño, los estudiantes enfrentaron desafíos que reflejan los encontrados en el mundo real de la ingeniería y la arquitectura. Desde calcular las proporciones adecuadas hasta asegurar la estabilidad estructural, cada paso requería atención al detalle y pensamiento crítico. Sin embargo, con determinación y colaboración, superaron cada obstáculo, refinando su diseño hasta lograr una representación fiel del Empire State Building.

[Figura completa](#)

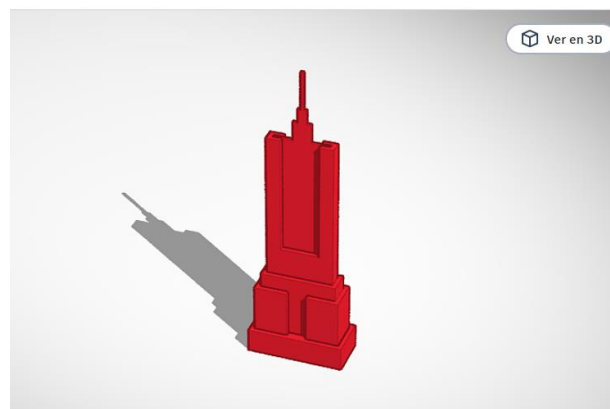

## De lo virtual a lo real

Una vez completado el diseño en Tinkercad, llegó el momento de llevar la creación digital a la realidad física. Con el apoyo de su escuela y el acceso a una impresora 3D, los estudiantes

procedieron a dividir su modelo del Empire State en seis piezas que podrían ser impresas individualmente y luego ensambladas.

Figura 1



Figura 2



Figura 3

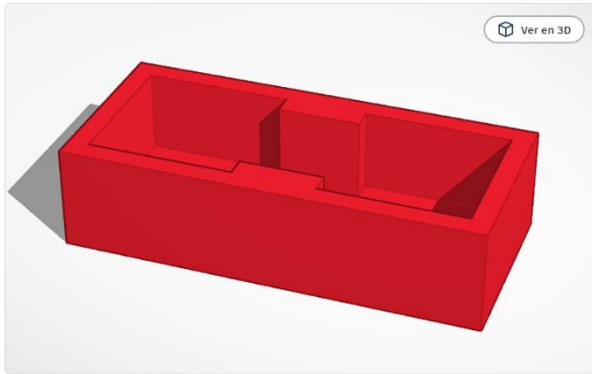

Figura 4

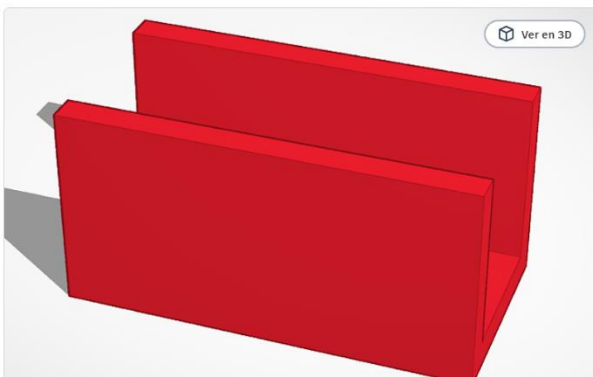

Figura 5

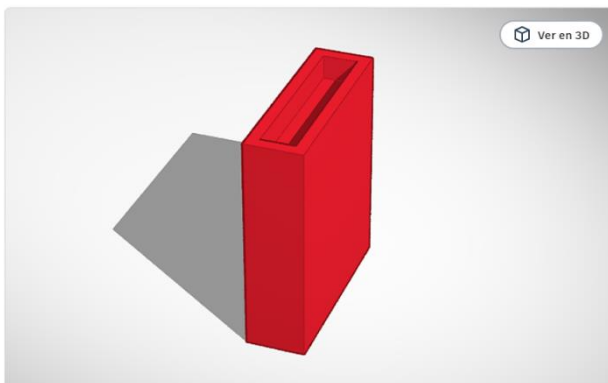

Figura 6

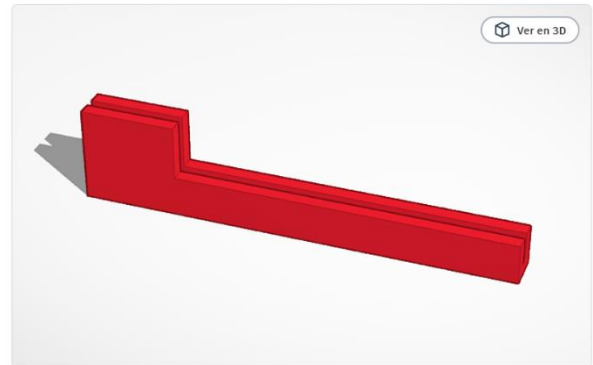

La impresión en 3D no solo ofreció una forma eficiente de materializar el diseño, sino que también proporcionó a los estudiantes una visión tangible del proceso de fabricación moderno. Desde la extrusión de plástico hasta la formación de capas, observaron cómo

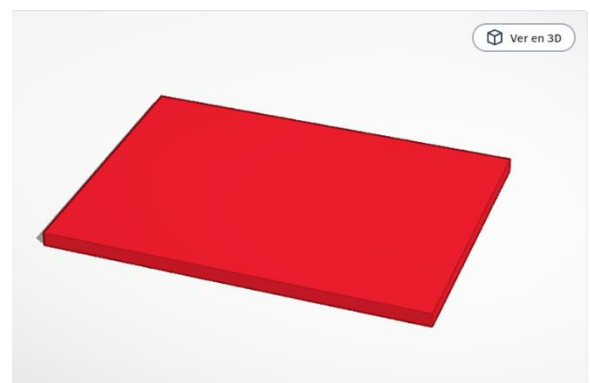
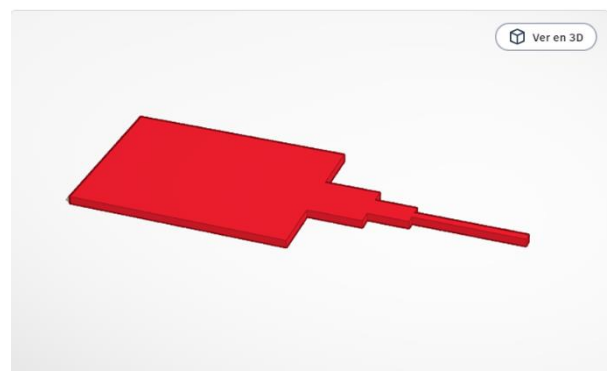

cada componente cobraba vida capa por capa, transformando el código digital en un objeto físico palpable.

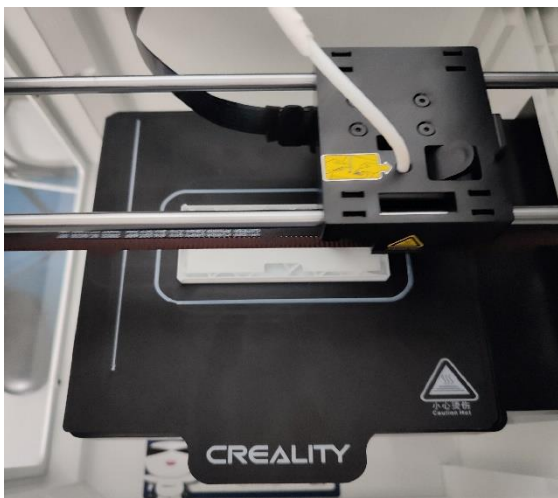

### El montaje final

Después de imprimir todas las piezas, llegó el momento culminante: el ensamblaje del modelo del Empire State Building. Con cuidado y precisión, los estudiantes unieron cada sección, asegurándose de que encajaran perfectamente para recrear la majestuosidad del rascacielos original. Este proceso no solo requirió habilidades técnicas, sino también paciencia y atención al detalle.

Finalmente, cuando las seis piezas se unieron, los estudiantes contemplaron con orgullo su obra maestra terminada: una réplica impresionante del Empire State Building, creada desde cero con sus propias manos y habilidades. Más allá de la satisfacción personal, este proyecto demostró el potencial educativo de la tecnología y la importancia de fomentar la creatividad y la innovación en el aula.

### Conclusiones

El proyecto de diseño y fabricación del Empire State Building no solo fue un ejercicio técnico, sino una experiencia educativa transformadora. A través de la colaboración, la resolución de problemas y la aplicación práctica de habilidades STEM (Ciencia, Tecnología, Ingeniería y Matemáticas), los estudiantes de tercer año de ESPA demostraron su capacidad para imaginar, diseñar y crear en un mundo cada vez más digitalizado. Este proyecto sirve como un ejemplo inspirador de cómo la integración de la tecnología en el aula puede estimular la creatividad, fomentar el aprendizaje experiencial y preparar a los estudiantes para los desafíos del siglo XXI.

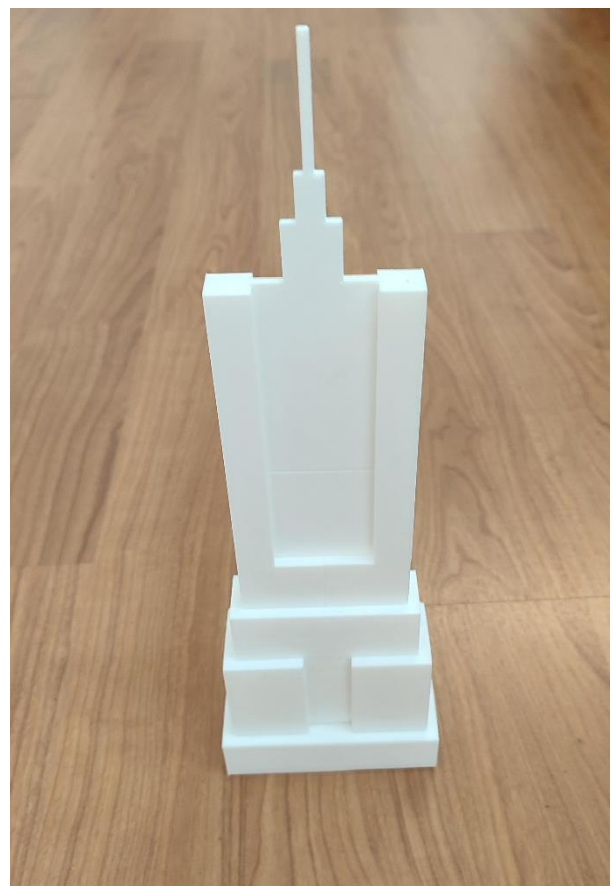

# Enseñanzas Iniciales

(Alumnos de Asunción Caballero y  
Enrique Puerta)

Los alumnos de Enseñanzas Iniciales hemos realizado varias actividades complementarias y extraescolares a lo largo del curso, que nos han servido para conocer lugares interesantes, adquirir nuevos conocimientos, disfrutar de una manera diferente de “dar clase” y convivir con los compañeros de un modo distendido y agradable.

Aquí os dejamos un resumen de dichas actividades.

## Parque Ribera de Castilla

En Valladolid, a caballo entre los barrios de Rondilla y España, podemos disfrutar de la desembocadura del río Esgueva en el Pisuerga, ofreciendo un impagable paisaje.

Y eso es lo que hicimos los alumnos de Enseñanzas Iniciales el día 18 de octubre, en una actividad organizada por el aula de medioambiente de Caja Burgos. Contamos para ello con una guía que nos mostró y explico los

aspectos más importantes de este rincón y de parte del parque Ribera de Castilla.

Como es bien conocido, la Esgueva que ahora atraviesa por Valladolid no es el cauce original de uno de sus ramales históricos, sino un encauzamiento artificial cuyas obras se terminaron en la primera década del siglo XX. El aspecto ajardinado que ahora

ofrece es el resultado de una obra de adecentamiento que concluyó en los años noventa.



La desembocadura se forma mediante una cascada de 7 peldaños que contribuyen a que las aguas de la Esgueva no se precipiten sobre el Pisuerga de manera violenta, sino que se disuelvan en él de manera discreta.

El edificio que hay junto a la desembocadura es una fábrica de luz que sirvió para alumbrar parte de la ciudad, hasta que, perdida su función, acabó sirviendo de locales para la federación de piragüismo, una práctica deportiva de mucha tradición en Valladolid.

La combinación de cascada, edificio industrial, y compuertas y artefactos





metálicos terminan por ofrecer al paseante un rincón muy singular y sugerente.

Nuestro paseo continúa descendiendo por los jardines Ribera de Castilla, que ofrecen, un verdadero jardín botánico por las numerosas especies arbóreas que hay.

Encontramos una gran variedad de árboles, en su mayoría arces, plataneros de sombra, castaños de indias, chopos, álamos y tilos. El Parque Ribera de Castilla alberga numerosas especies animales autóctonas, entre las que destacan el torcecuellos, el pájaro moscón, el ánade azulón, la garza real o las

tórtolas. También podemos encontrar mamíferos como el conejo.

Gracias a las interesantes explicaciones de la guía, al buen tiempo y, sobre todo, a la belleza y atractivo del parque y la desembocadura, disfrutamos de una tarde muy agradable, que culminamos tomando un café en una terraza de la zona.





## Seminci: Samsara

El 25 de octubre asistimos a la proyección de una película en el teatro Carrión, perteneciente a la Sección Oficial de la SEMINCI, gracias a la colaboración de los organizadores de este festival con los centros educativos, proporcionando entradas gratuitas a los alumnos.

En este caso nos correspondió ver **SAMSARA**, un estreno del director gallego Lois Patiño. Se trata de una película eminentemente sensorial, que transmite sensaciones auditivas y visuales muy diferentes a las que estamos acostumbrados cuando vemos una película.

En los templos budistas de Luang Prabang conviven decenas de adolescentes. Uno de estos chicos lee el Bardo Thödol a una anciana, un texto que debe leerse a las personas antes de fallecer, pues sirve como guía para orientarse en el más allá. La anciana fallece y acompañamos a su espíritu por una travesía sensorial hasta reencarnarse en su siguiente cuerpo: un cabrito de un pueblo costero de Tanzania, donde crecerá acompañado de una familia de pescadores.

Si bien nos resultó un poco extraña y nos costó encontrar un argumento “lógico”, disfrutamos de la belleza de los paisajes, la viveza de los colores y el ritmo pausado ... Incluso se nos invitó a participar de estas sensaciones más profundamente, al pedirnos, en un momento de la proyección, que cerráramos los ojos durante unos minutos para percibir más nítidamente los sonidos, unas veces suaves y otras

estridentes, y descubrir las emociones que nos provocaban.

Una experiencia diferente, acogida de manera diferente por cada uno de nosotros.

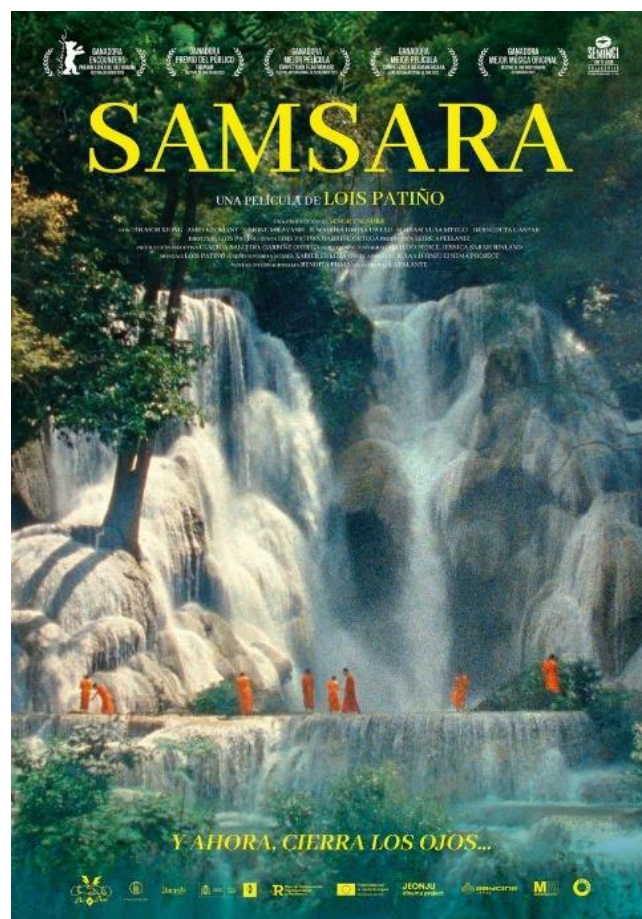

## Visita al Palacio Real de Valladolid

El miércoles 29 de noviembre los alumnos de Enseñanzas Iniciales visitaron el Palacio Real de Valladolid. Durante el recorrido estuvieron acompañados por una guía que empezó su explicación en el patio principal de estilo renacentista y con decoración plateresca. Se trata de un patio singular por sus dos pisos de arcos carpaneles y porque posee decoración de medallones y escudos de los diferentes territorios pertenecientes al Imperio español.



La guía nos hizo una breve reseña histórica. Fue mandado construir por Francisco de los Cobos, secretario de Estado con Carlos V, según un proyecto de 1524 del arquitecto Luis de Vega. El aspecto actual del Palacio se debe a las importantes reformas que se hicieron a principios del siglo XX.

En cuanto a los personajes históricos que lo habitaron explicó que Carlos I habitó el Palacio durante sus estancias en Valladolid y que en 1537 su mujer, Isabel de Portugal, daría aquí a luz al infante Juan que solo sobreviviría unos meses.



También Felipe II, siendo príncipe, viviría en este Palacio Real con su primera mujer María Manuela de Portugal y nacería su primogénito Carlos. Otro personaje histórico que



habitó este Palacio fue Santa Teresa de Jesús cuando llegó a Valladolid en 1568 para fundar el primer convento de la Orden del Carmen. Otro dato histórico interesante que comentó es que el Palacio Real de Valladolid fue la residencia oficial de los Reyes de España cuando Valladolid era la sede de la Corte (1601-1606). Durante este tiempo nacería en este Palacio Real el futuro Felipe IV. Por último señalar que Napoleón Bonaparte se alojó en este Palacio Real en enero de 1809.

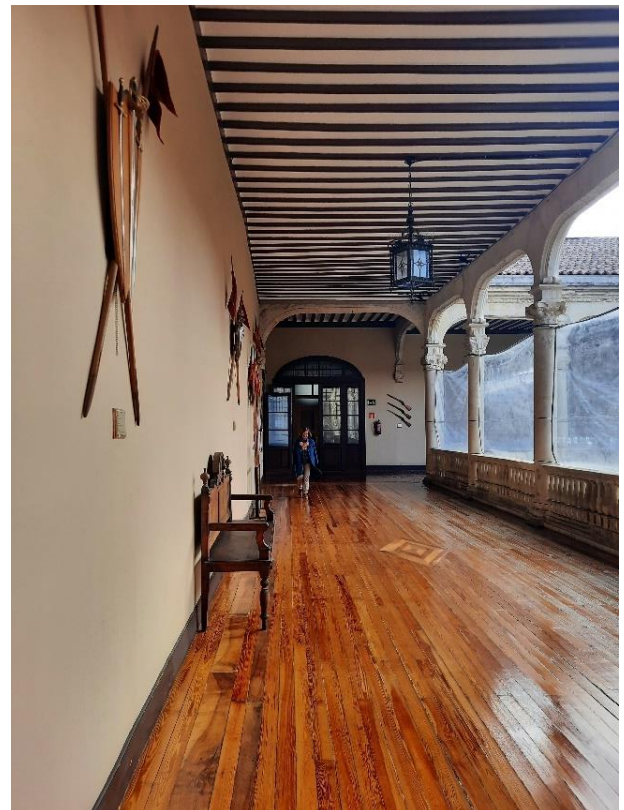





## Festival de Navidad

Como ya va siendo tradicional, los alumnos de Enseñanzas Iniciales del CEPA Muro organizaron un Festival de Navidad el jueves 21 de diciembre. De esta manera, se despedía el trimestre y se celebraba el comienzo de las vacaciones de Navidad.



La proyección del cortometraje “El barco pirata” del director Fernando Trullols e interpretado por actores de la talla de Petra Martínez, Alberto San Juan o Antonio de la Torre y el posterior coloquio ayudaron a reflexionar sobre los deseos y su consecución.



Siguiendo el programa, se empezó con una breve presentación para continuar con la lectura de once poesías navideñas de manera individual o en parejas. A pesar de los nervios propios en estas actuaciones, se consiguió el objetivo de mejorar la expresión oral practicando la pronunciación, la entonación y el ritmo del habla además de crear un ambiente de confraternización y compañerismo.

En esas fechas próximas a la Navidad, no podía faltar el canto de varios villancicos que, además de poner a prueba las voces, amenizaron la finalización del acto.



A modo de despedida, los participantes degustaron algunos dulces navideños y aprovecharon para desearse unas



**FELICES FIESTAS Y UN PRÓSPERO AÑO NUEVO.**





# Expresión Creativa

(Conocimientos Básicos) Alumnos de Asunción Caballero

## Mi pueblo

En el seno de mi encantador pueblo la belleza se despliega en todo su esplendor.

Dos imponentes iglesias, como guardianas de nuestra fe. La ermita, en su modesta dimensión y el convento, con su arquitectura precisa, guardan los susurros de las oraciones.

Un verdadero tesoro, nuestro querido pueblo.

(Paquita Zazo. Conocimientos Básicos)



## La casa de mis sueños

Tengo una casita azul  
En una bella pradera  
Toda de madera.  
Con grandes ventanales blancos  
Y el tejado rojo intenso,  
Cuando se reflejan los rayos del sol  
Parece una casa de cuento.  
A la entrada hay un árbol verde  
Que la protege del viento  
Y en él se refugian las aves  
En las frías noches de invierno.

(Mercedes Muñoz. Ilustración:  
Emilio Sastre. Conocimientos Básicos)



## Una visita al palacio de Santa Cruz

Ayer fui con mis hermanas a ver el Palacio de Santa Cruz.

Nada más llegar, contemplamos el edificio por fuera, de arte renacentista, antigua sede del Colegio Mayor de Santa Cruz, en la actualidad sede del rectorado de la Universidad de Valladolid.

Después nos detuvimos en el patio, cuadrado, de dos cuerpos, base de pilastras y arcos de medio punto, labrado en piedra; destaca el reloj que fue realizado para el edificio histórico.

Para terminar, vimos la exposición de arte africano Jiménez Arellano Alonso, cuyas colecciones fueron donadas a la Universidad de Valladolid. Antes de terminar la visita, vimos la preciosa biblioteca.

Al terminar, fuimos a la zona de la catedral a tomar un mosto con una tapa.

(Benedicta Velasco Arranz. Conocimientos Básicos).





## UN POEMA DIAMANTE

(Lengua Primero ESPA, alumnos de Enrique Puerta)

Un poema diamante es un poema de siete versos que se escribe centrandlo cada verso de manera que su silueta forme la figura de un diamante.

Para ello se han seguido las siguientes indicaciones:

- Primer verso: *un sustantivo propio.*
- Segundo verso: *dos adjetivos que describan al sustantivo propio.*
- Tercer verso: *tres verbos sobre el sustantivo propio.*
- Cuarto verso: *una oración de cinco palabras sobre el sustantivo propio y que contenga un pronombre personal.*
- Quinto verso: *tres verbos sobre el sustantivo propio.*
- Sexto verso: *dos adjetivos que describan al sustantivo propio.*
- Séptimo verso: *un sustantivo común que se identifique con el sustantivo propio.*

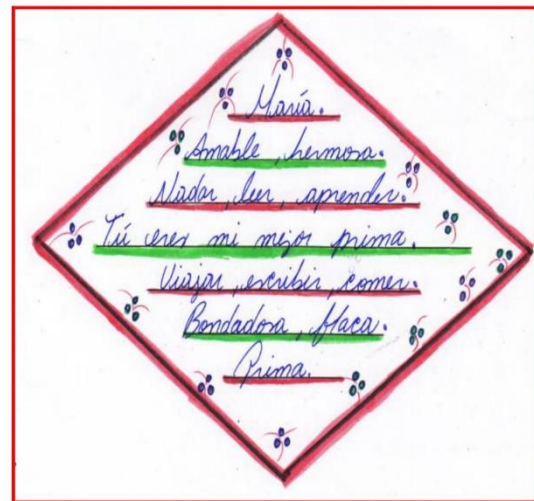

BRITTANY RAMÍREZ 1º ESPA Mañana



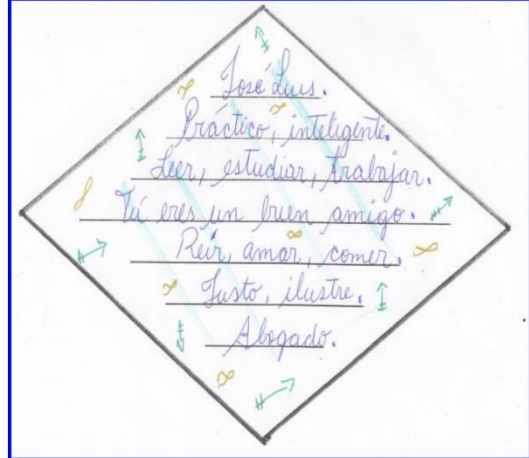
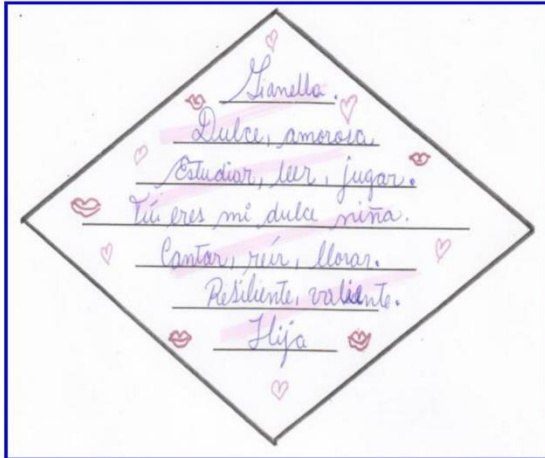

HEIDY MARYAM HELOISS PACHECO VALDIVIA 1° ESPA MAÑANA



ANMERUS INÉS FRONTADO HERNÁNDEZ 1° ESPA MAÑANA

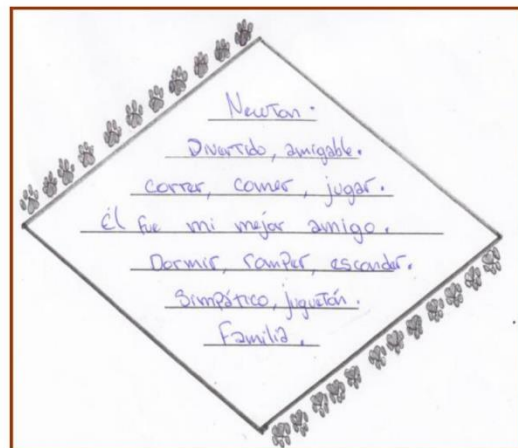
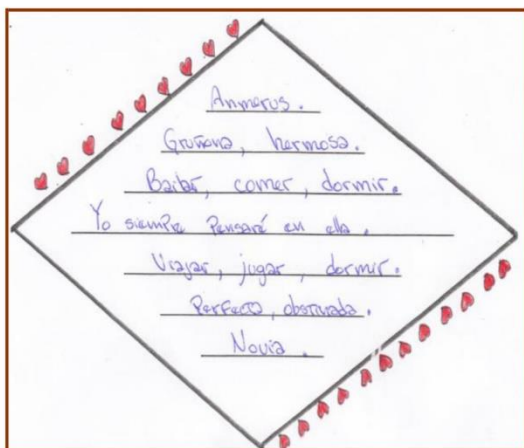

JOSNEL OBRIE PULIDO MUÑOZ 1° ESPA MAÑANA



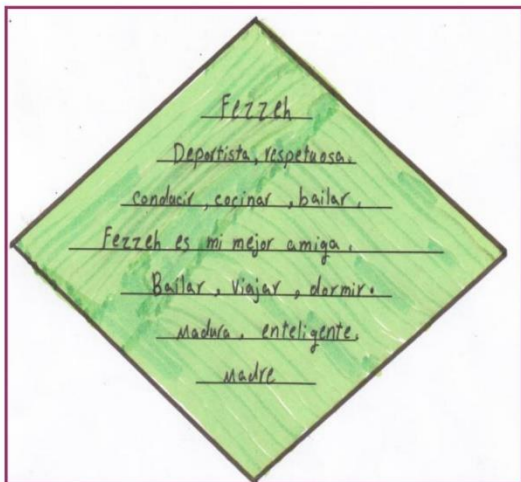

MANSOUR MIRSHAHI 1º ESPA MAÑANA JORDÁN RAMÍREZ HIDALGO 1º ESPA TARDE

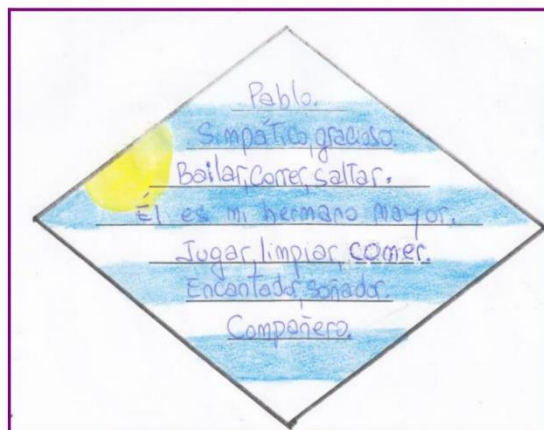
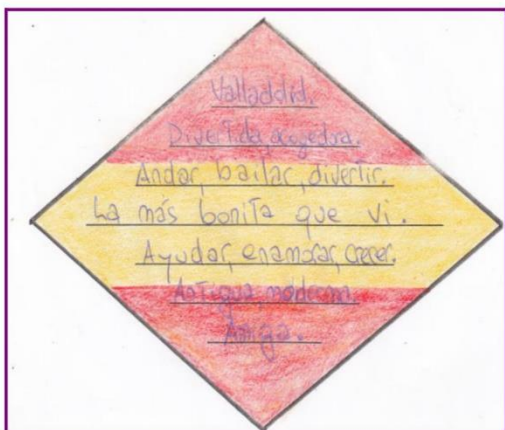

ALEJANDRO TORTEROLO SEIJAS 1º ESPA TARDE

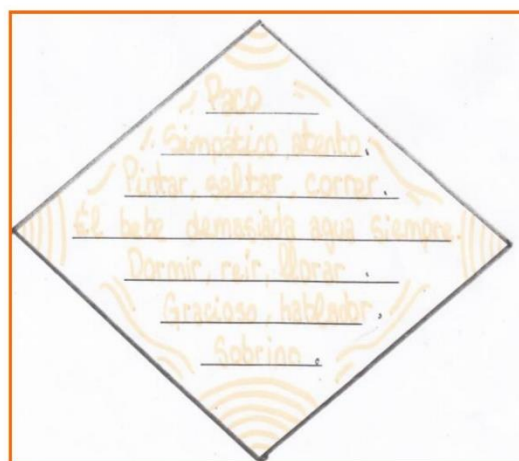
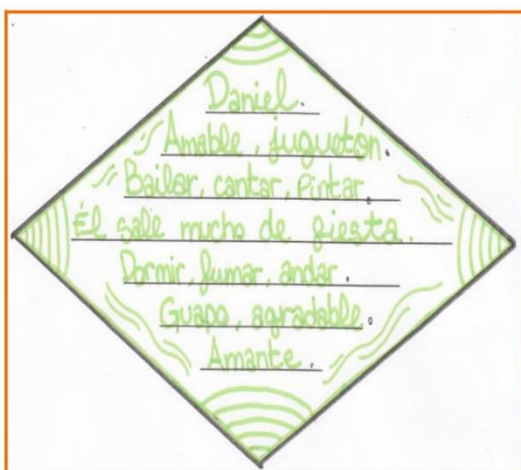

DANIEL BALLESTEROS MEDRANO 1º ESPA MAÑANA

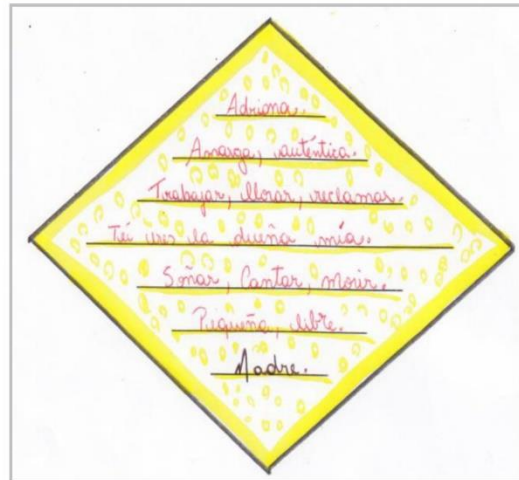
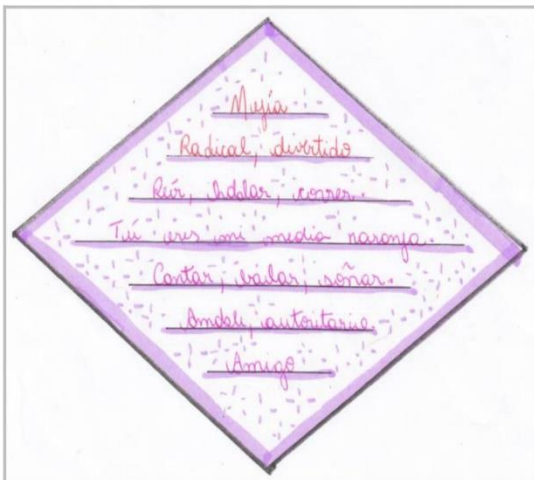

IRENE CRISTINA DE SOUSA DA SILVA 1º ESPA MAÑANA



DANIEL MAURICIO MEJÍA SEPÚLVEDA 1º ESPA MAÑANA

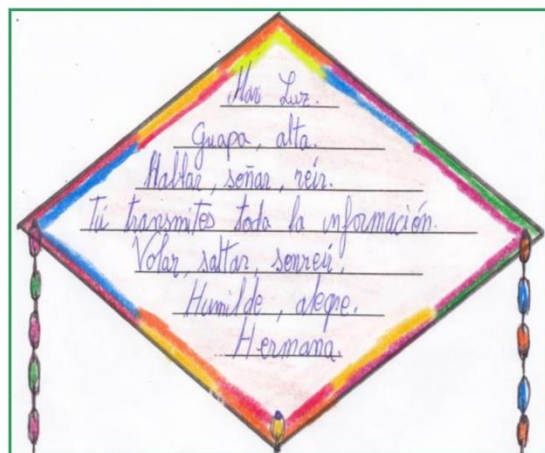

PEDRO BAZAGO ALONSO 1º ESPA MAÑANA



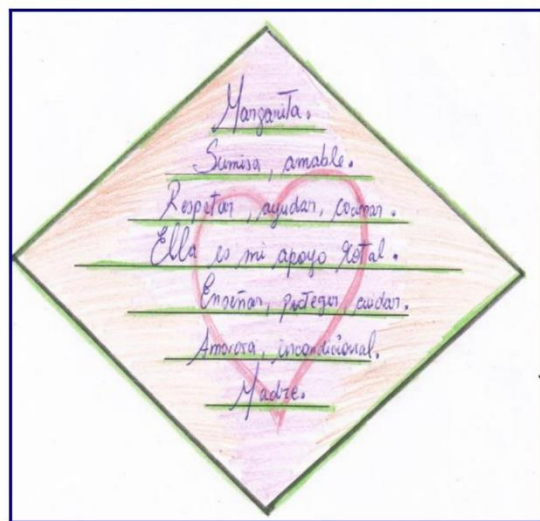
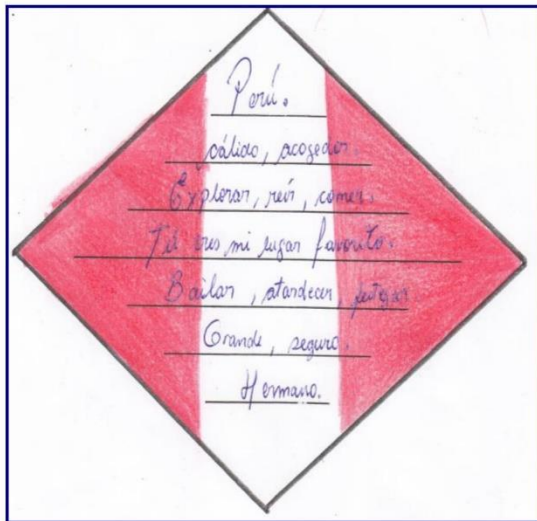

**GABRIELA SILVESTRE CHIPANA 1º ESPA TARDE**

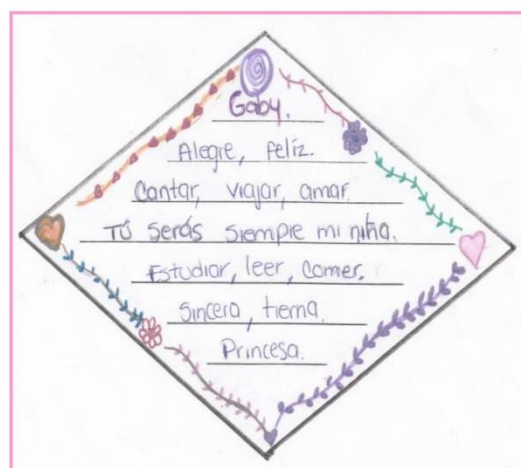

**ÁNGELA TORRES PARRA 1º ESPA MAÑANA**



## Similarities and differences between Christmases in my childhood and my adulthood

Alumnos de Asunción Caballero

(Teresa Alonso. C. Inglés 2)

Christmases in my childhood were very happy and fun. My grandparents, my parents, my sister and I lived in a small village in the north of Burgos.

My father used to go to our pine forest to get a pine tree on which we hung homemade cookies and paper garlands.

All the children played Jesus's birth and we had a great time.

It was very cold and it used to snow. Some years the village was cut off by the snow and the Three Wise Men couldn't arrive.

Currently, our Christmases are very different. Now my sisters, their husbands, my niece and I are together on Christmas Eve. The other days we are quiet, everyone makes their own plans with family, friends or travelling.



Now, the Three Wise Men always come to our homes and we continue having the same excitement as when we were little.

## A weekend in Segovia

(Benito Herreros. C. Inglés 2)

If one of your favourite activities when you visit a new city is going sightseeing "Segovia" is your city, you won't be sorry. You don't need to book a flight, the access by train or car is perfect. When you arrive at the centre of the city the amazing roman aqueduct will welcome you.

The first day you can hire a guide to visit the main interesting places like the cathedral, the castle, etc. When you are hungry is time to enjoy the good lo-



cal food. I recommend that you taste the little pig roast, it's delicious! In the afternoon you can buy souvenirs, it's a great chance to meet the friendly local people.

The second day is the perfect time to take some great photos of the "Granja" Palace and the "Río Frío" Palace. If you aren't tired you can go trekking to "Valsain" area.

You'll have a wonderful weekend!



## Valladolid

(Germán Arregui. C. Inglés 2)

Valladolid is a city of Castilla-León, in Spain. This town is two hundred kilometres from Madrid and it's on the Pisuerga river. It has a population over three hundred thousand people.

There are several interesting monuments than you can visit: The Cathedral, the "Antigua" church, Saint Paul church and one of the most important museums in Spain, the museum of Religious Sculpture, where you'll see an awesome collection of sculptures of the sixteenth century, mostly made of painted wood.

Its old streets remind of writers, poets and painters.



Winter is cold and foggy; summer is too hot but in spring you'll have a great time. It's warm and you can see its famous Holy Week, a religious event which many tourists come to see.

If besides you eat its "tapas" you won't forget it and you'll return to Valladolid.

## Encuentro Literario en CEPA Muro

César Pérez Gellida

Premio Nadal 2024

M<sup>a</sup> Jesús Martín

El día 11 de abril de 2024 tuvo lugar el encuentro literario con el autor vallisoletano César Pérez Gellida, autor de novela negra y reciente ganador del Premio Nadal de Literatura de este año. La reunión tuvo lugar a las cinco de la tarde en nuestro centro CEPA "Muro" y en ella participaron alumnos de toda la comunidad educativa. El acto fue organizado por el Departamento de Comunicación, con la ayuda de todos los profesores, personal y alumnos de nuestra Comunidad Educativa.



Se proyectó el "book trailer" que anunciaba la presentación de *Bajo tierra seca*, mientras el público entraba al salón de actos.

El autor charló animadamente con los alumnos, destacando todo lo relacionado con su nuevo libro y la celebrada serie Memento mori, rodada en Valladolid, basada en el primero de sus libros. Advirtió de las dificultades de los nuevos autores para darse a conocer y del mundo de las editoriales.

Al final del acto se le hicieron numerosas preguntas, que César Pérez Gellida respondió con brillantez y soltura,



acostumbrado como está a la presencia de los medios de comunicación.

Seguidamente, se procedió a la firma de ejemplares por parte del escritor.



El encuentro resultó ameno e interesante, y esperamos que reuniones como esta sigan teniendo continuidad en un futuro.

## Tertulia Literaria

### Carlos Malillos

#### Las lamentaciones de mi primo Jeremías

Ayer, miércoles, tuve ocasión de impartir una charla sobre mi novela, "Las lamentaciones de mi primo Jeremías", en el (CEPA) "Muro" de la ciudad en que resido.

Visitar Centros Educativos, me produce una gran satisfacción personal. En esta ocasión, al tratarse de un Centro de personas adultas, el estímulo fue mayor al tener garantizada la atención y saber que el auditorio había leído con anterioridad la novela objeto de nuestro coloquio.

Antes de que tomara la palabra, un alumno del Centro interpretó, con indudable acierto, un monólogo sobre el personaje de Alvarito, actuación que fue muy aplaudida por compañeros y profesores.



Después, el público asistente siguió con sumo interés el desarrollo de un audiovisual y, posteriormente, entabló conmigo un diálogo, tan fructífero



como interesante, en el que preguntaron sobre aquellos aspectos de la novela por los que sentían curiosidad y ganas de aprender.



Estos encuentros, fundamentales para la formación cultural de los alumnos no serían posibles, si no existieran profesores como doña M<sup>a</sup> Jesús Martín, Jefe del Departamento de Lengua y Literatura de este Centro Educativo, a la que quedo muy reconocido por el empeño que ha puesto en que la charla tuviera lugar.



## Celebraciones

### 25 de Noviembre y 8 de Marzo



## PROVERBS, SAYINGS AND IDIOMS

(Competencia Inglés Nivel 2, alumnos de Asunción Caballero)

Every country has its own proverbs, sayings and idioms, but many of them are similar to the ones in other countries. Some of them have a literal translation and meaning, but others have a different way to express the same idea.

Here you have some examples of English proverbs with both translations, the literal one and the Spanish proverb or saying that expresses the same idea.

Proverb, saying and idioms	Literal translation	Spanish correlative
An eye for an eye, a tooth for a tooth	Ojo por ojo y diente por diente	
A bird in the hand is worth two in the bush	Un pájaro en la mano merece más la pena que dos en un arbusto.	Más vale pájaro en mano que ciento volando
Birds of a feather flock together	Los pájaros del mismo plumaje vuelan juntos.	Dios los cría y ellos se juntan
What can't be cured must be endured	Lo que no se puede curar debe soportarse.	A mal tiempo, buena cara
Barking dogs never bite	Los perros que ladran nunca muerden.	Perro ladrador, poco mordedor
Better safe than sorry	Mejor seguro que apenado	Más vale prevenir que curar
Better the devil you know than the devil you don't know	Mejor el diablo que conoces que el diablo que no conoces.	Más vale malo conocido que bueno por conocer
God tempers the wind to the shorn lamb	Dios templá el viento para el cordero esquilado.	Dios aprieta, pero no ahoga
In the country of the blind, the one-eyed man is king	En el país de los ciegos, el tuerto es el rey	
A man is known by the company he keeps	Se conoce a un hombre por las compañías que mantiene.	Dime con quién andas y te diré quién eres



The shoemaker's son always goes barefoot	El hijo del zapatero siempre va descalzo.	En casa del herrero, cuchillo de palo
All cats are grey in the dark	Todos los gatos son grises en la oscuridad.	De noche todos los gatos son pardos
All roads lead to Rome	Todos los caminos conducen a Roma	
All that glitters is not gold	No es oro todo lo que reluce	
The early bird catches the worm	El pájaro madrugador coge el gusano	A quien madruga, Dios le ayuda
It never rains, but it pours	Nunca llueve, sino que diluvia.	Las desgracias nunca vienen solas
It's the last straw that breaks the camel's back	Es la última paja que rompe la espalda del camello.	Es la gota que colma el vaso
Kill two birds with one stone	Matar dos pájaros de un tiro	
Pride feels no cold	El orgullo no siente frío.	Ande yo caliente y riase la gente
Like father, like son	Como el padre, como el hijo.	De tal palo, tal astilla
Much ado about nothing	Mucho alboroto sobre nada	Mucho ruido y pocas nueces
Rome wasn't built in a day	Roma no se hizo en un día	Zamora no se tomó en una hora
In every country dogs bite	En todos los países lo perros muerden	En todas partes cuecen habas
You can't make a silk purse out of a sow's ear	No se puede hacer un bolso de seda con la oreja de una cerda	Aunque la mona se vista de seda, mona se queda
Costs an arm and a leg	Cuesta un brazo y una pierna.	Cuesta un ojo de la cara
To pull someone's leg	Tirar de la pierna a alguien	Tomar el pelo a alguien

Desde mi ventana  
(Alejandro Torterolo)



Óscar Domínguez









# ¡Quién me iba a decir a mí!

Alumnos/as 1º ESPA- M. Alonso

Esto es lo que debieron pensar mis alumnos/as cuando les presenté las actividades complementarias: ¡Quién me iba a decir a mí, a mi edad, que iba a dedicar parte de mi tiempo a dibujar y colorear!

Y esto es lo que pensé yo cuando me iban entregando los trabajos, hechos con esmero, con un toque personal e incluso haciendo alarde de una imaginación y un esfuerzo que iba más allá de lo que yo les había propuesto.

A lo largo del curso hemos vestido de colores las paredes de este aula desconocida para muchos, y hemos hecho de “nuestro sótano” un lugar mucho más acogedor.

¡Gracias a todos! Los que aparecéis en este artículo y los que no lo hacéis por falta de espacio.

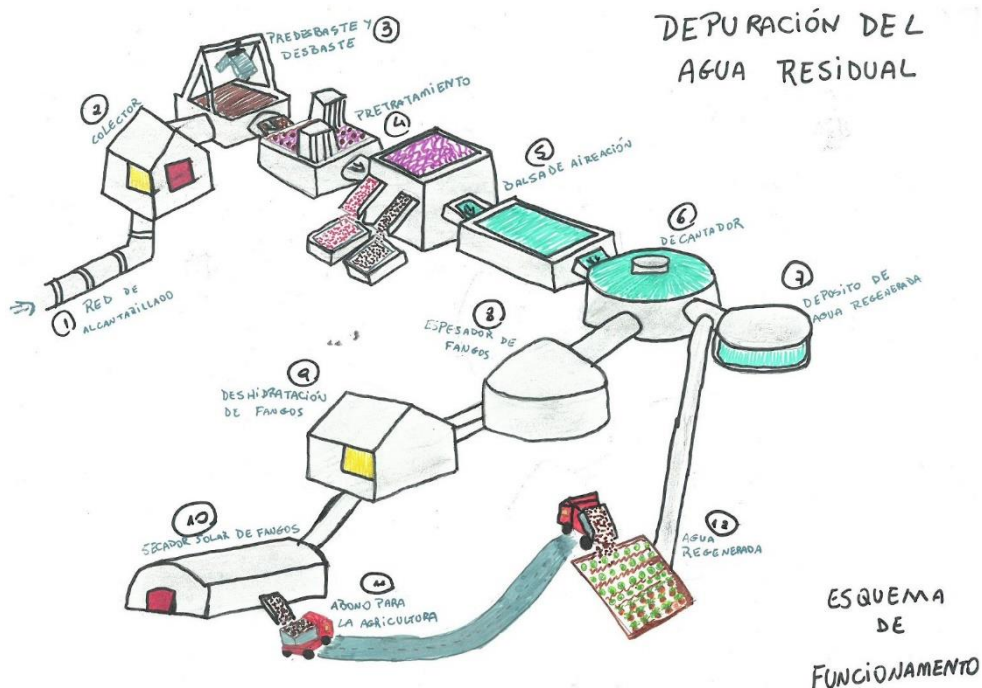
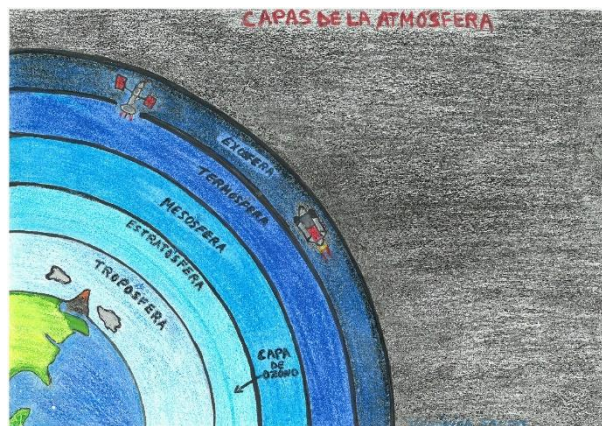



# ATOMO

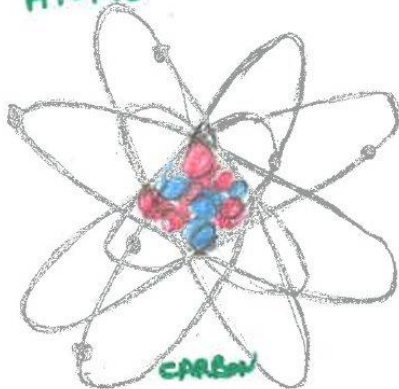

CARBON

# MOLECULA

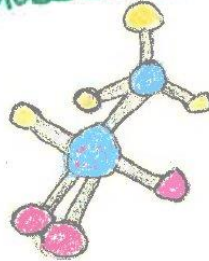

# Biomolecula

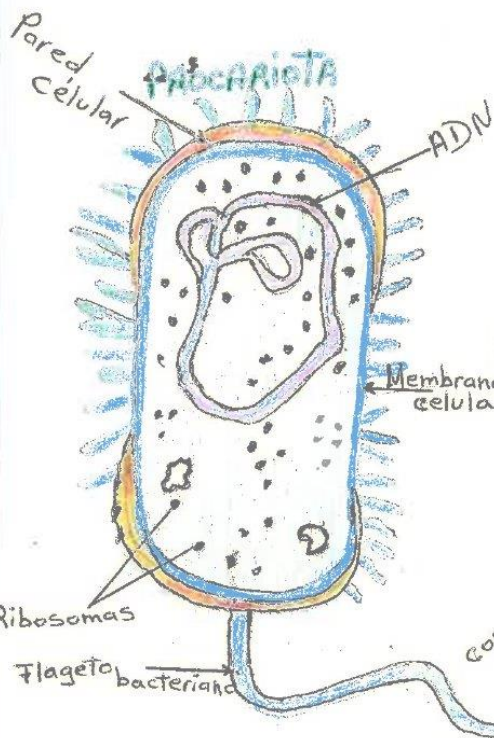

# EUCARIOTA

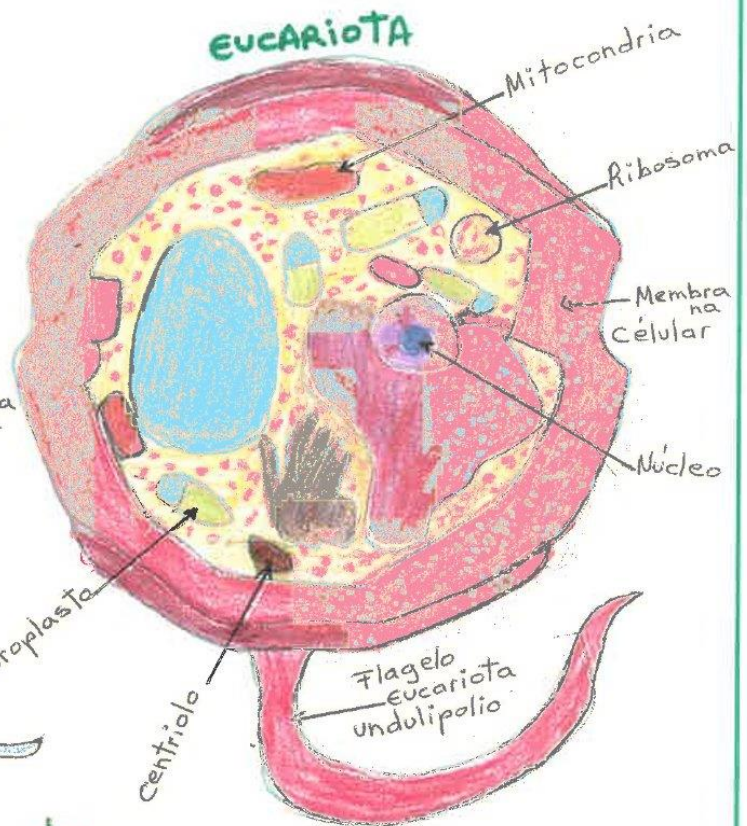

# Tejido

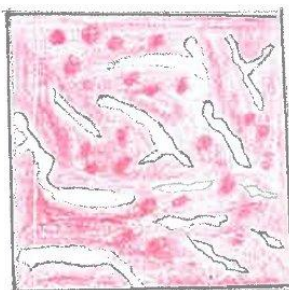

# ORGANO

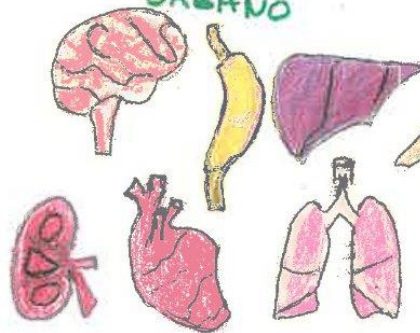

# Sistema y APARATOS

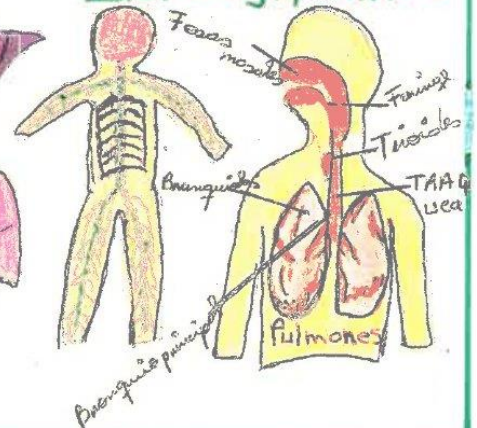

Elvira Isabel Martínez Gómez

## Reproducción de las plantas angiospermas

(flor con gametos masculinos y femeninos y que producen frutos)

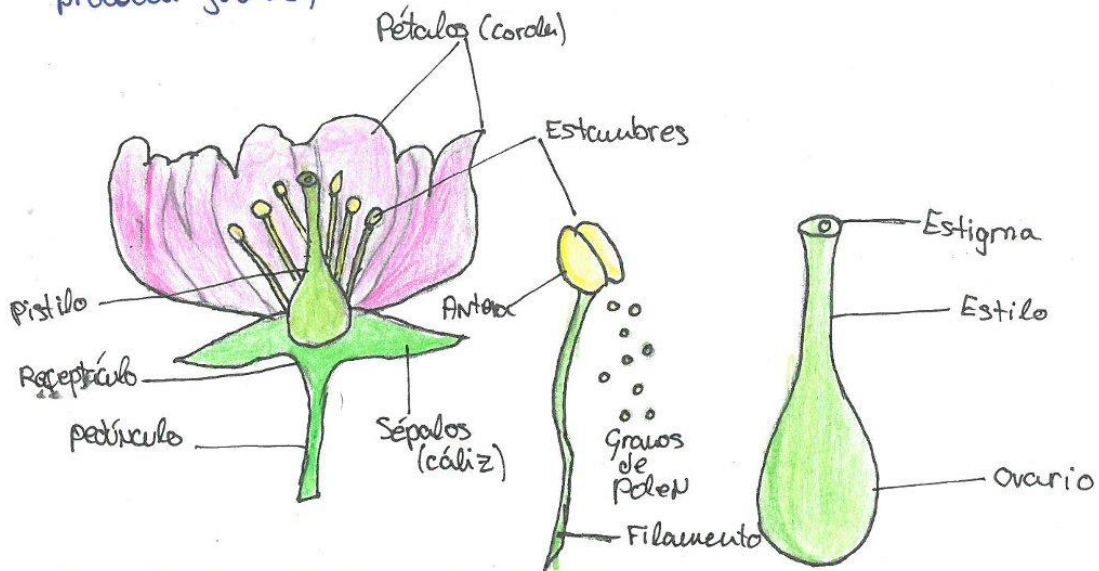

Cuando los óvulos de la flor son fecundados por el polen, se forman las semillas dentro del ovario de la flor. A continuación el ovario aumenta de tamaño y se convierte en el fruto, con las semillas dentro. Las cerezas, las manzanas, las naranjas o las castañas son frutos. Cuando el fruto está maduro, caen al suelo y las semillas originan una nueva planta.

## Reproducción en las plantas gimnospermas

(Flores masculinas y femeninas que no producen fruto)

Las flores masculinas forman piñas más pequeñas, con escamas llenas de polen. Las flores femeninas forman piñas más grandes. El viento libera los granos de polen que se depositan en los conos femeninos dando lugar a la semilla.





# Tabla de frecuencias.

De: Hana, Eva, David Florin y Jimena

¿A que país os gustaría viajar?

Países	F.a	F.R
Francia	4	4/38
Alemania	7	7/38
Argentina	4	4/38
Rumania	2	2/38
Japón	4	4/38
Australia	6	6/38
Rusia	3	3/38
Egipto	6	6/38
Colombia	1	1/38
R.D	1	1/38
Total	38	

Países

Diagrama de barras.

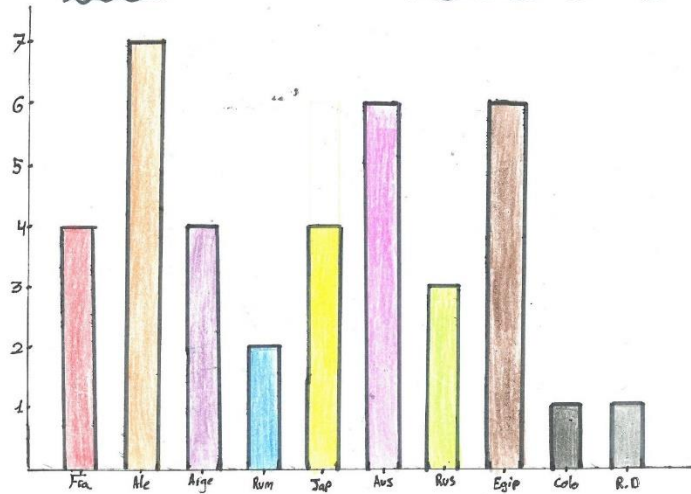

¡Alemania

Respuestas: Han respondido todos menos 3.  
A la mayor parte le gusta Alemania.

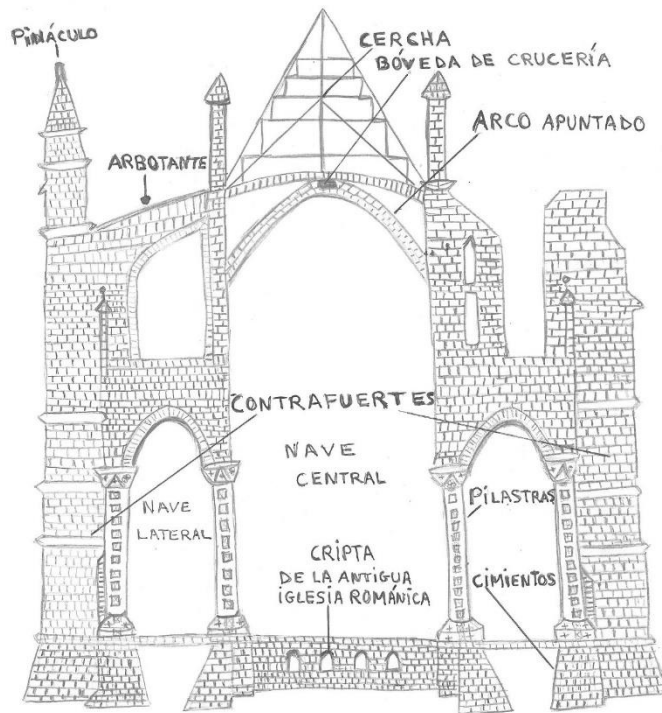
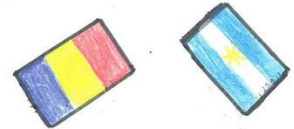

IGLESIA GÓTICA CORTE TRANSVERSAL ELEMENTOS ESTRUCTURALES





**Ecosistema Terrestre** | **Hanna Gordillo** | **Bosque caducifolio**

**Bioceosis:** Incluye árboles de Hoja caduca, arbustos, hongos, y diversas especies animales, como osos, lobos, aves, peces, ciervos. **Relación:** Los árboles proporcionan habitat para aves y mamíferos, mientras que los hongos y microorganismos descomponedores ayudan a la descomposición de la materia orgánica. Los animales herbívoros como ciervos se alimentan de la vegetación, los lobos de presas como aves, vacas para controlar la sobrepoblación, los osos de peces. Es una red interconectada de relaciones que sustentan la biodiversidad del ecosistema. **Biotopo:** Se caracteriza por árboles de hojas caducas, como robles, hayas y arces, el suelo suele ser rico en materia orgánica debido a la descomposición de hojas caídas. Las condiciones climáticas incluyen estaciones distintas con un período de hibernación durante el invierno. **Factores:** Clima, suelo, vegetación, fauna, luz solar, agua y topografía. Estos factores interactúan de manera compleja para crear y mantener la dinámica de un bosque caducifolio.

## ¿QUE GÉNERO DE PELÍCULAS TE GUSTA MÁS?

### TABLA DE FRECUENCIAS

### DIAGRAMA DE BARRAS

VARIABLE : GÉNERO PELÍCULAS  
POBLACIÓN : C. MURO 63 ALUMNOS

PELÍCULAS GÉNEROS	FRECUENCIA ABSOLUTA	FRECUENCIA RELATIVA
ACCIÓN	5	$\frac{5}{63}$
DRAMA	9	$\frac{9}{63}$
CIENCIA FICCIÓN	13	$\frac{13}{63}$
TERROR	11	$\frac{11}{63}$
AVENTURAS	2	$\frac{2}{63}$
WESTER	1	$\frac{1}{63}$
HISTORIA	2	$\frac{2}{63}$
ROMANCE	11	$\frac{11}{63}$
SUSPENSE	4	$\frac{4}{63}$
FANTASÍA	2	$\frac{2}{63}$
COMEDIA	3	$\frac{3}{63}$
TOTAL	63	

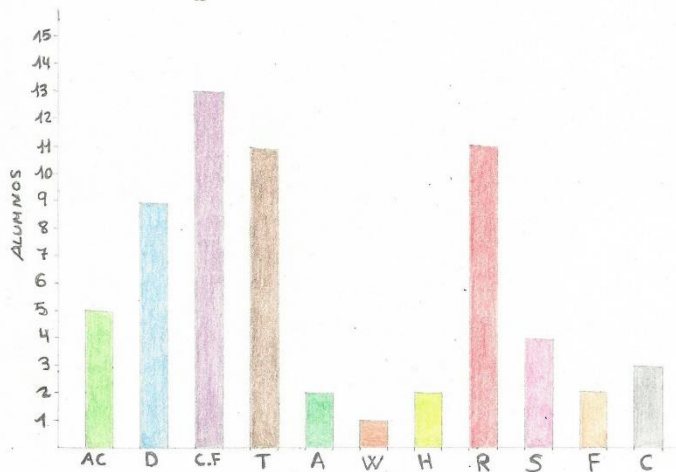

MODA : Ciencia Ficción

CONCLUSIONES : TODAS LAS PERSONAS HAN RESPONDIDO.  
SOLO 1 PERSONA DE GÉNERO WESTER, ROMANCE Y TERROR QUEDAN IGUAL.



composici<sup>o</sup>  
s capas)

Andreea

Modelo dinámico  
(basado en el comportamiento  
mecánico de los materiales)

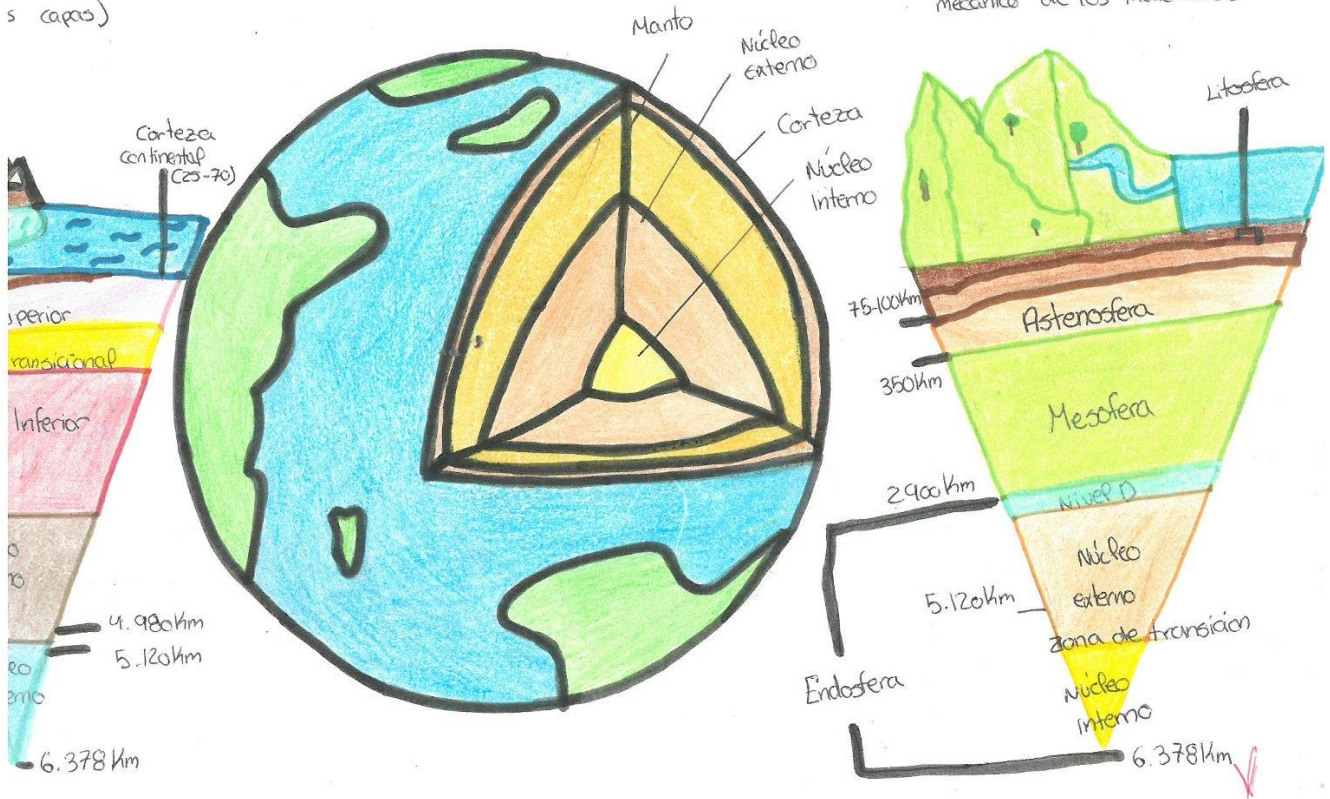

## LAVADORA

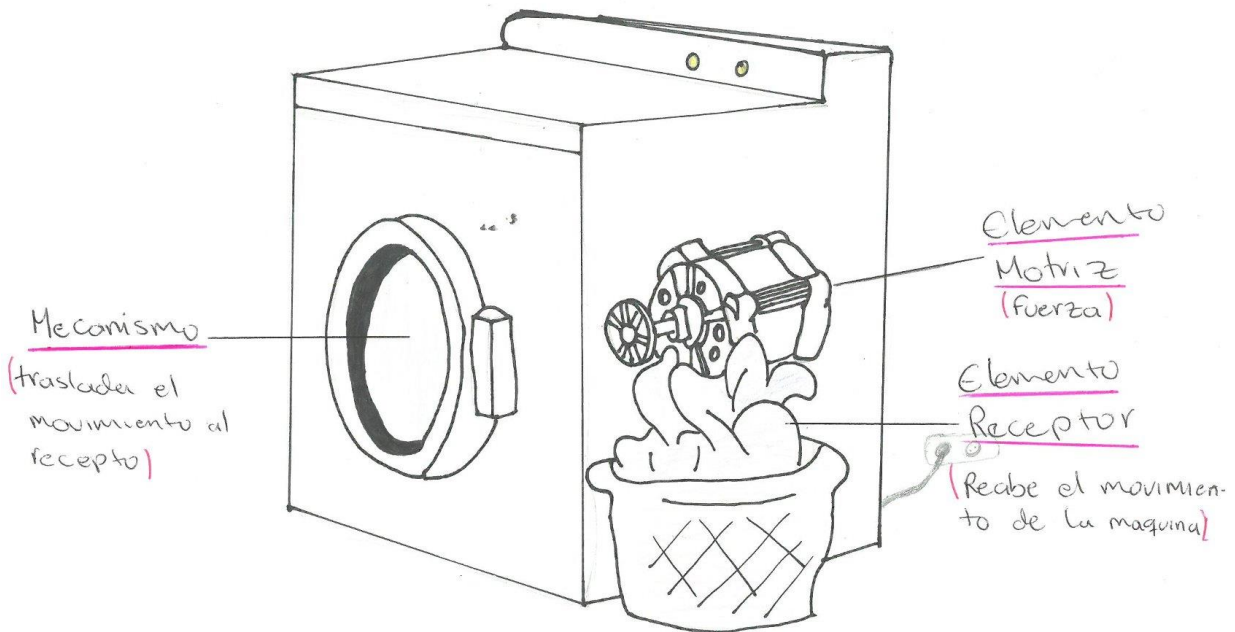

Santiago Mejia

# VENTILADOR

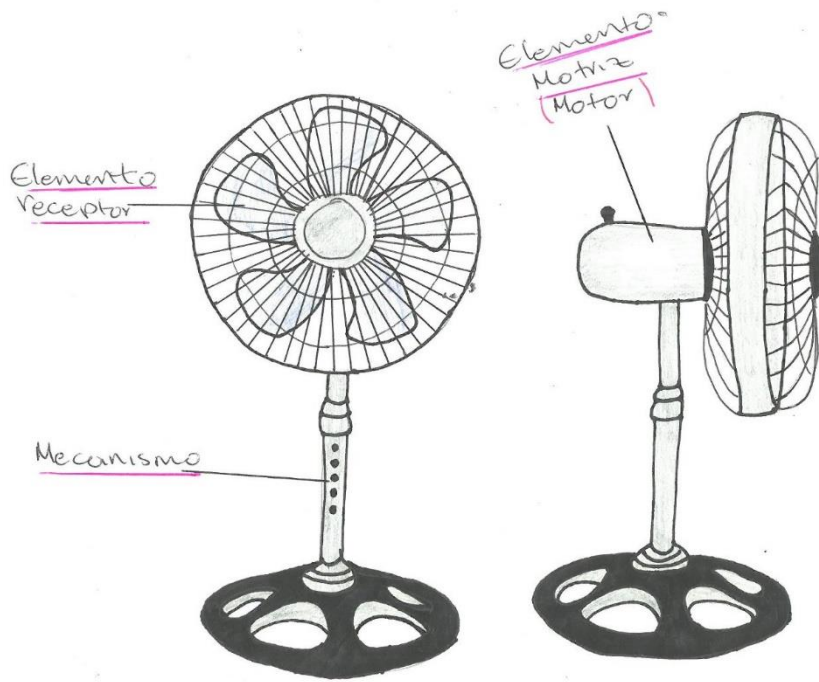

Santiago Mejia

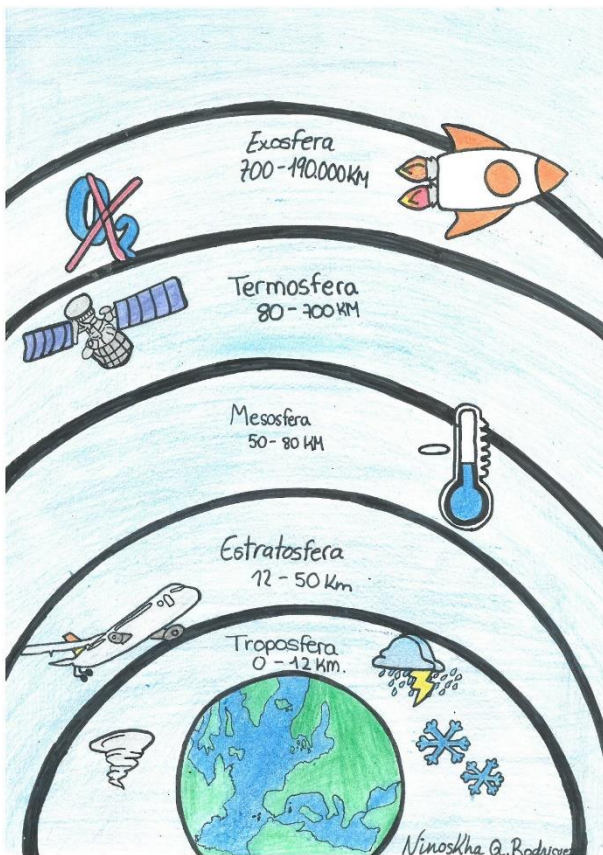



## Capas de la Tierra



## \* Partes de una flor \*

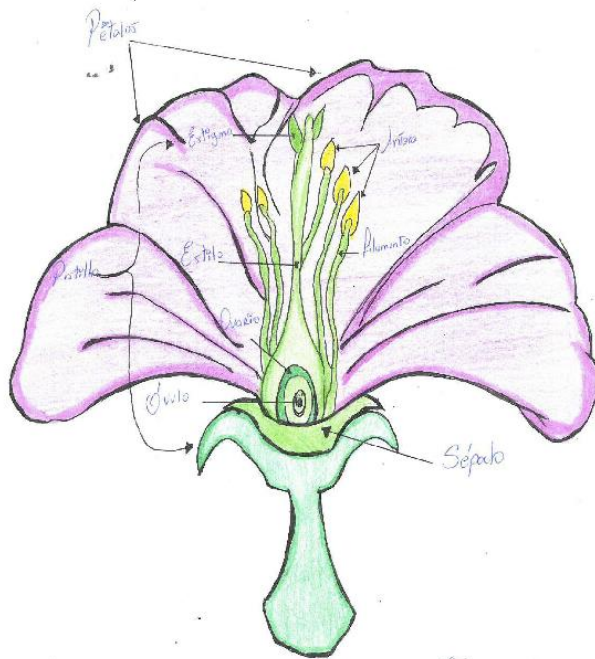

*Flor de la Alivera chilipana.*

# NIVELES DE ORGANIZACIÓN

ATOMO

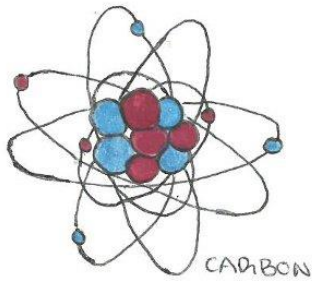

MOLECULA

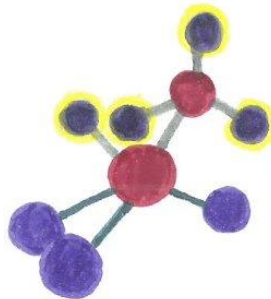

BIOMOLECULA

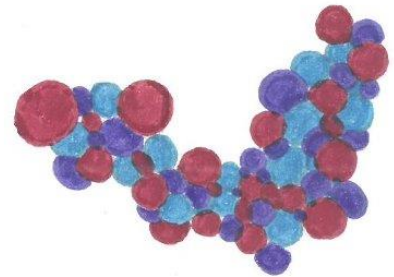

CÉLULA

PROCARIOTA

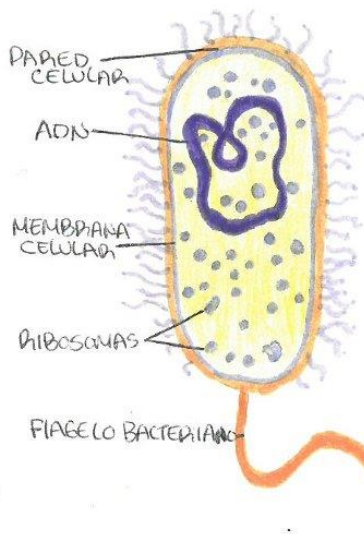

EUCARIOTA

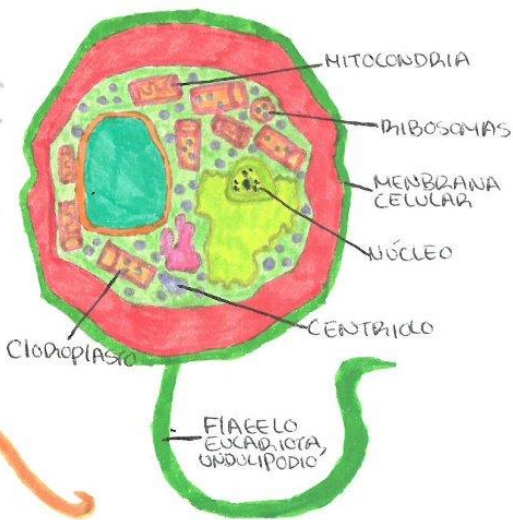

TEJIDO MUSCULAR



ÓRGANO

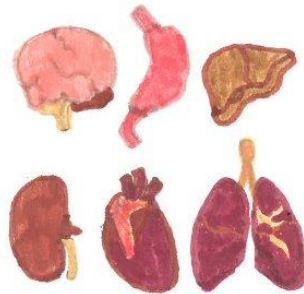

SISTEMA Y APARATO

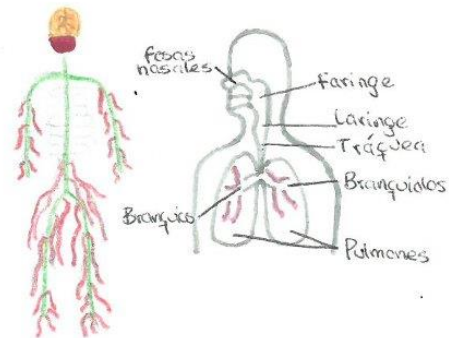



Atomo

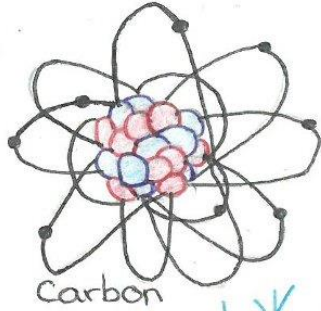

Carbon

Molecula

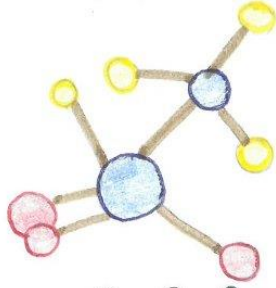

Celula

Biomolecula

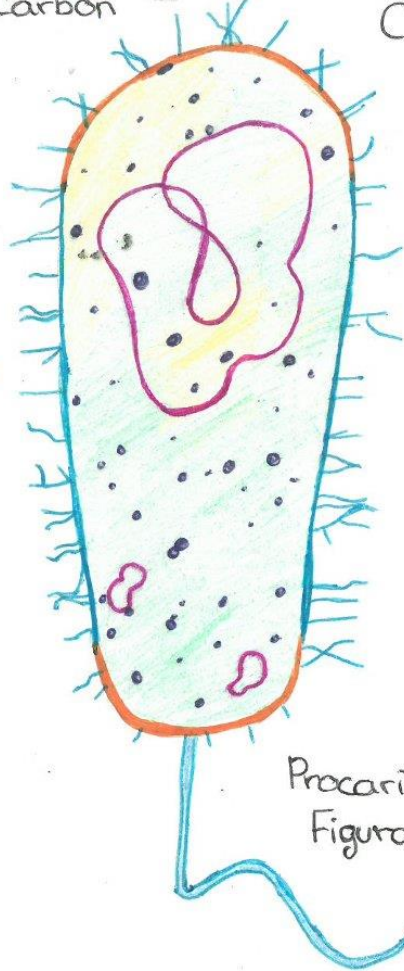
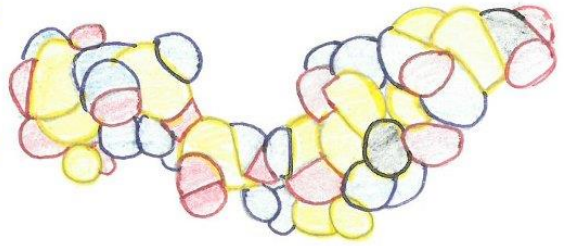

Procariota  
Figura A

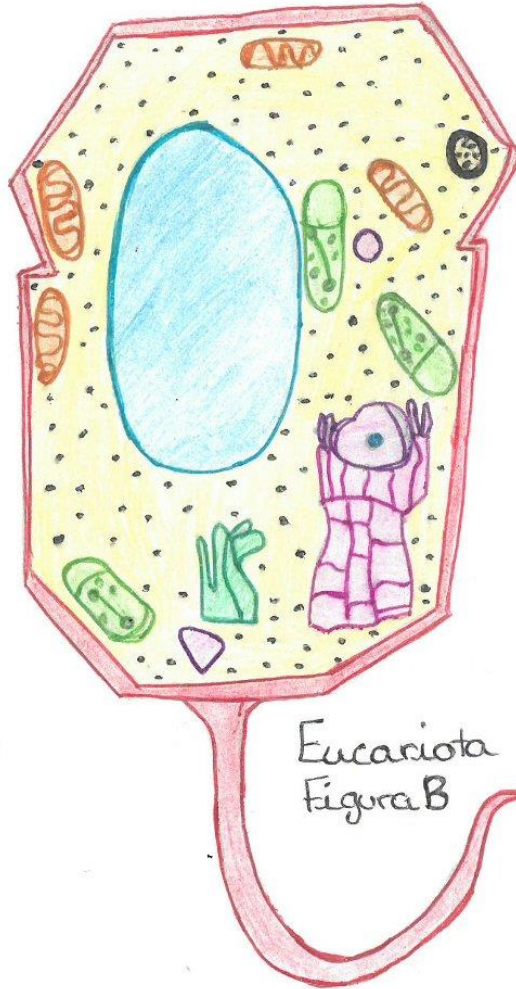

Eucariota  
Figura B

Tejido (Muscular)

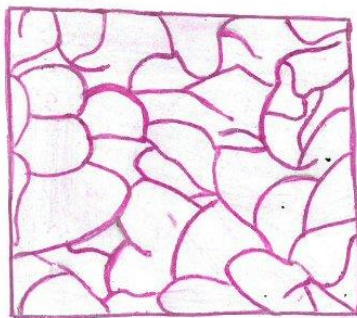

Órgano

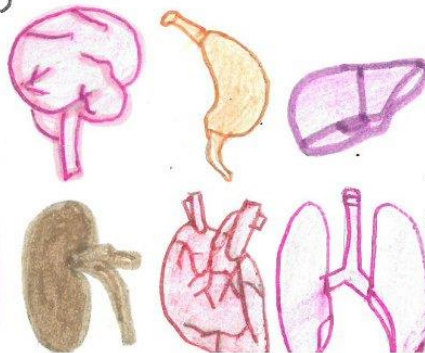

Sistema  
y Aparatos

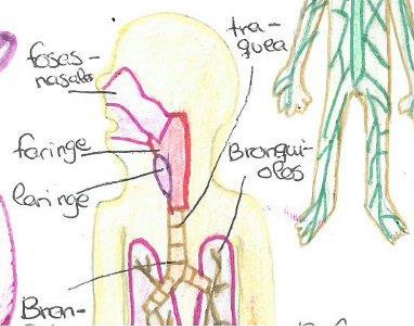

## Reproducción en las plantas

Angiospermas → flor con gametas macho y hembra

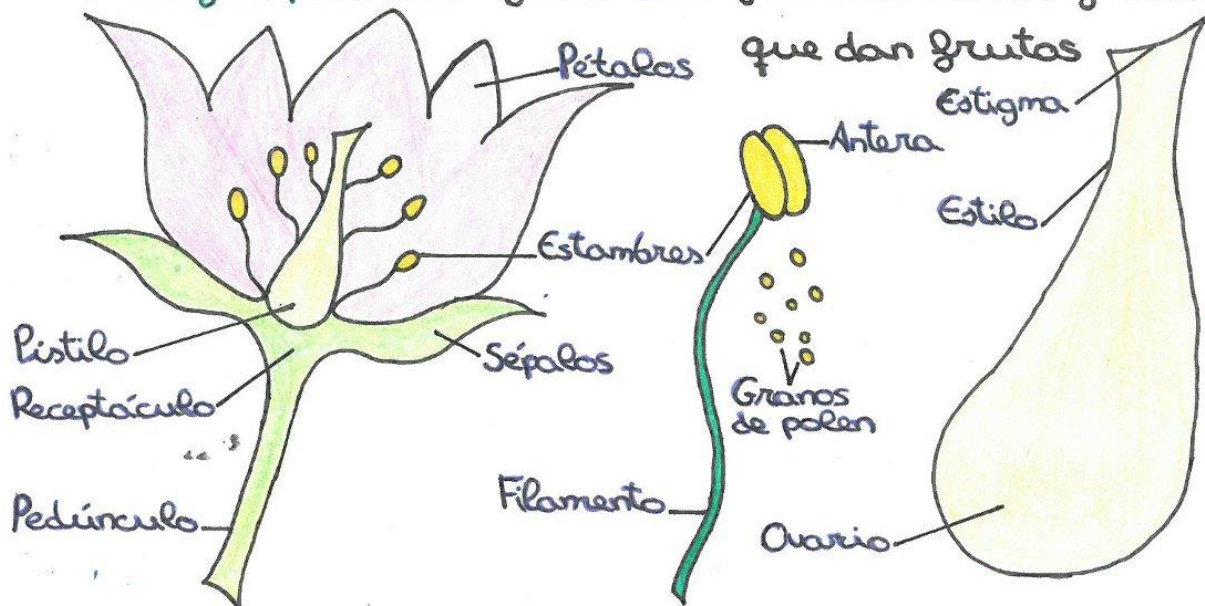

### Partes de una flor

Cuando los óvulos de la flor son fecundados por el polen, se forman las semillas dentro del ovario de la flor. A continuación el ovario aumenta de tamaño y se convierte en el fruto, con las semillas dentro. Las cerezas, las manzanas, las naranjas o las castañas son frutos. Cuando el fruto está maduro, cae al suelo y las semillas originan una nueva planta.

## Reproducción en las plantas

Gimnospermas → flores macho y flores hembra que no dan frutos

Las flores masculinas forman piñas más pequeñas, con exomas llenas de polen. Las flores femeninas forman piñas más grandes.

El viento libera los granos de polen que se depositan en los conos femeninos dando lugar a la semilla.

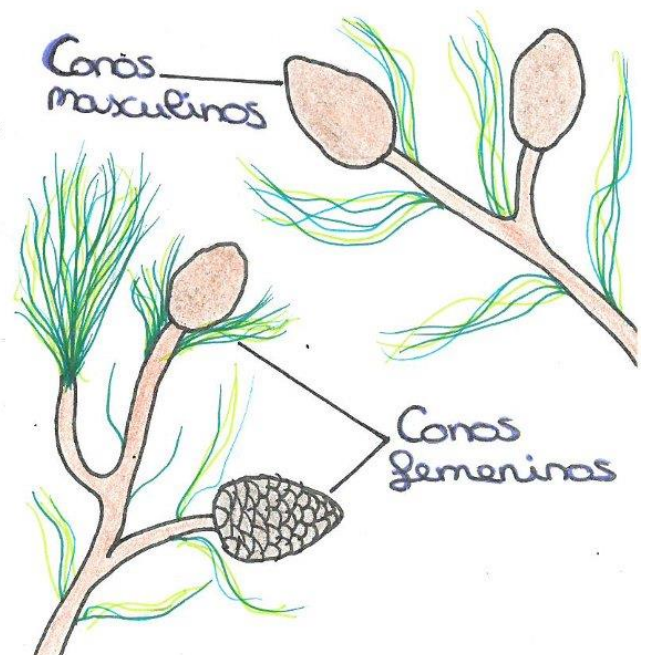

Lara Buitrón



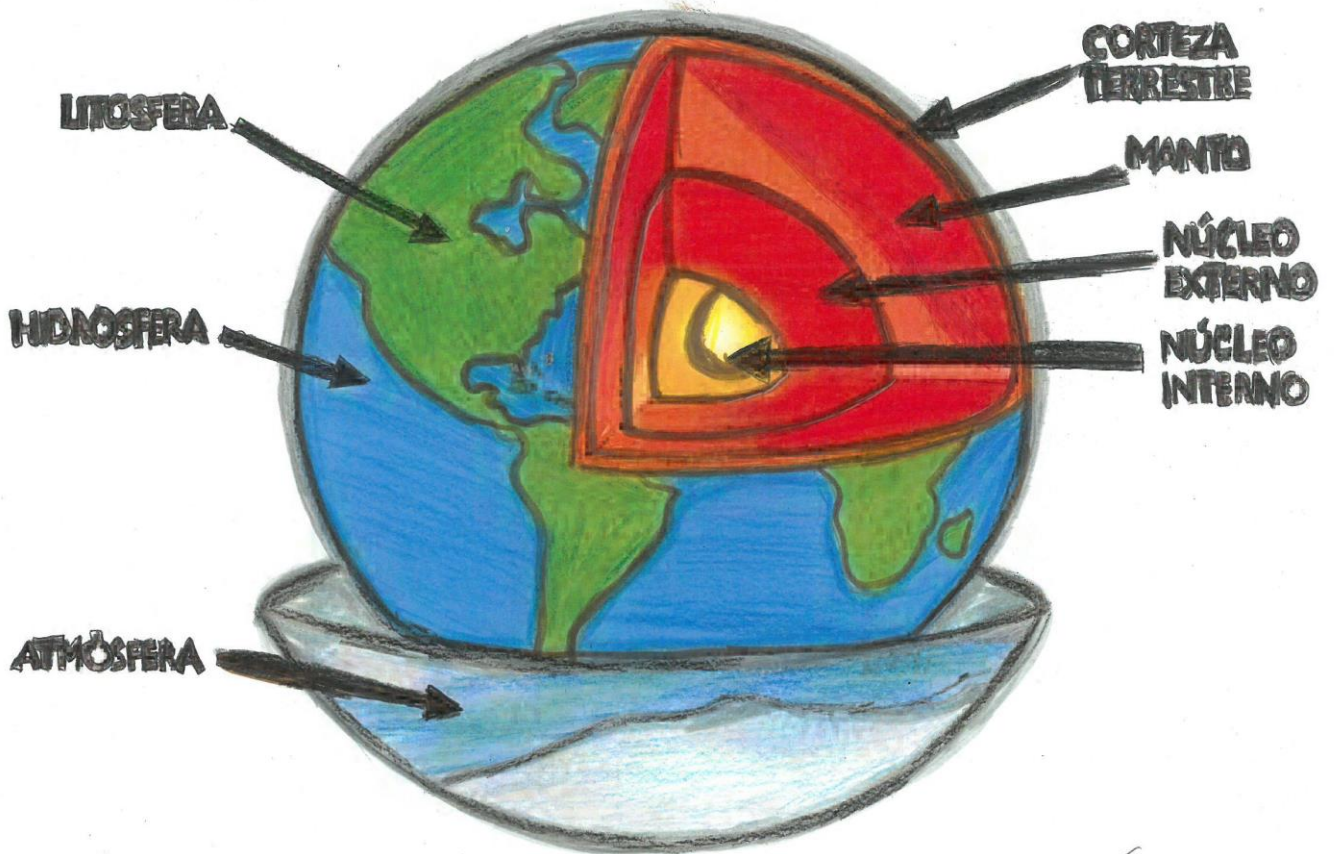

*Britanny Román*



DEPURADORES  
DEL  
AGUA.

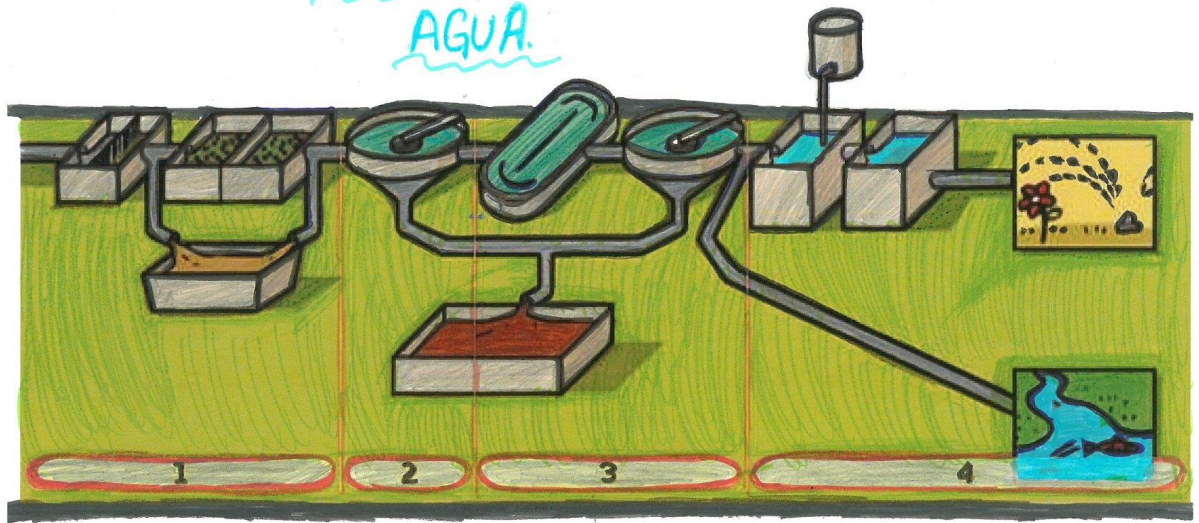

*Brittany Ramirez*

Capas De la Tierra

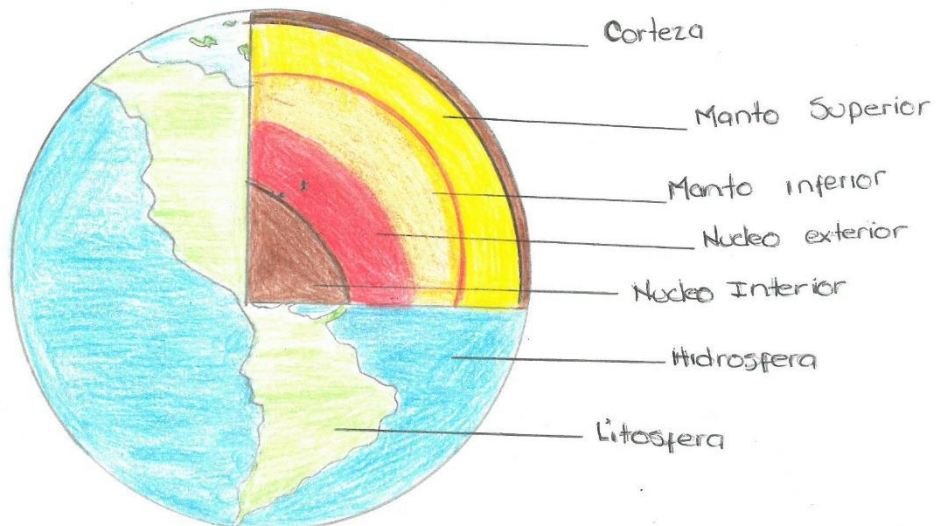

*Angela Torres.*



# Niveles de organización

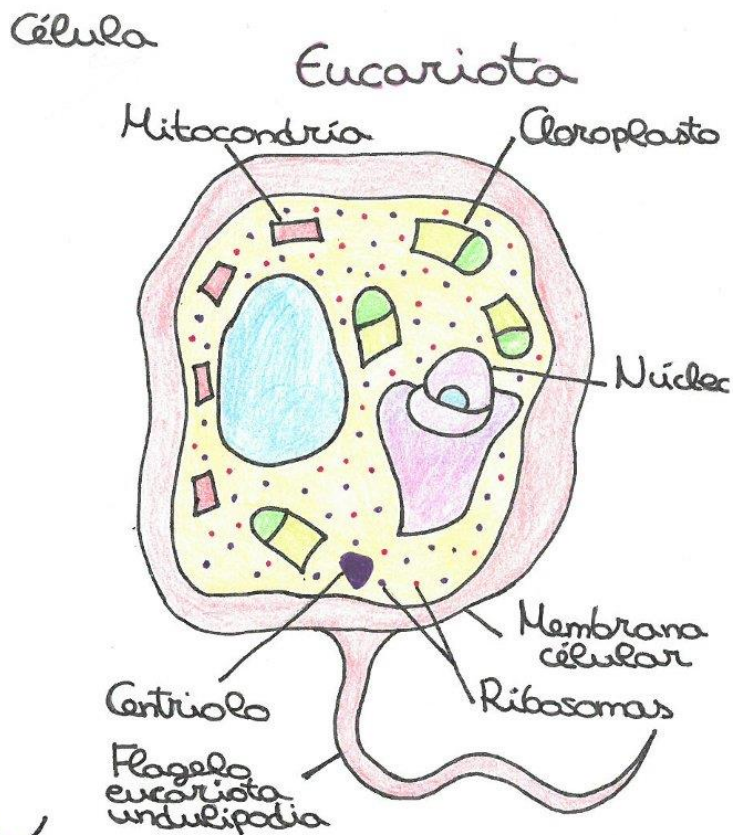
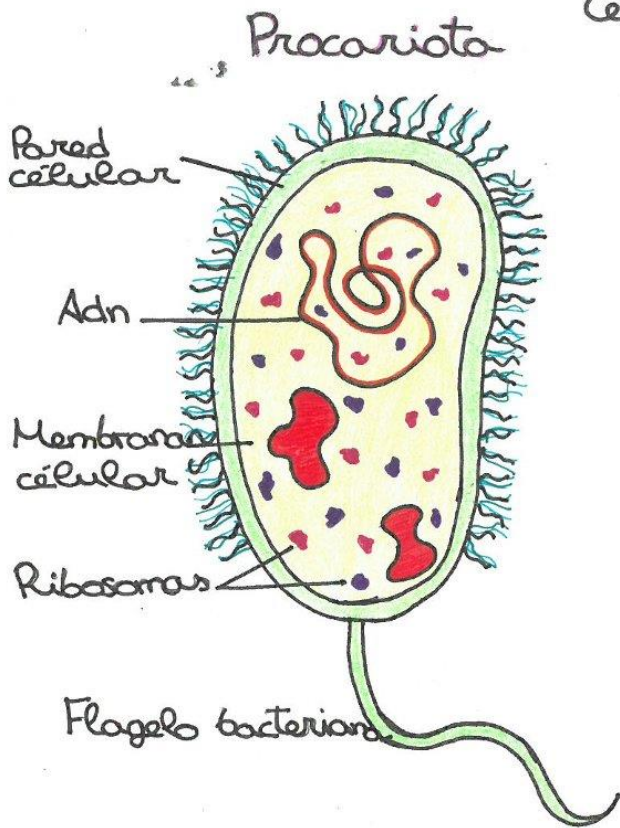
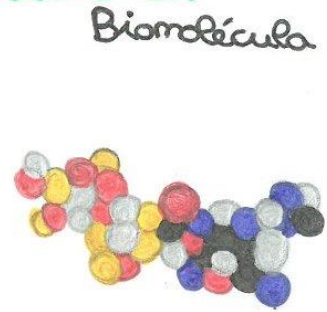
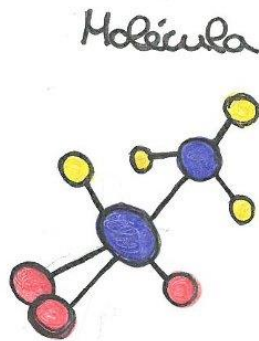
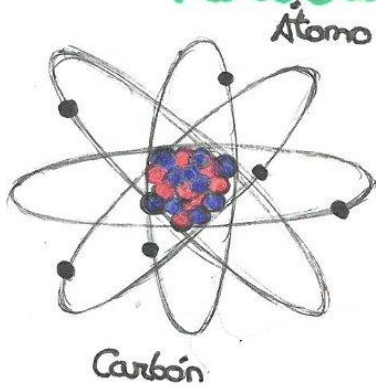

## Tejido (Muscular)

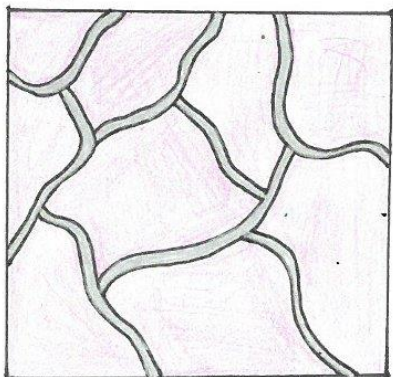

## Órgano

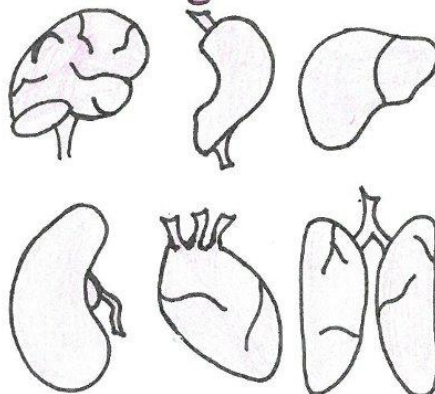

## Sistema y aparato

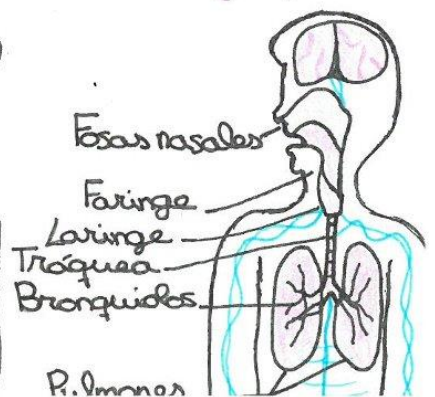



# CAPAS DE LA ATMOSFERA

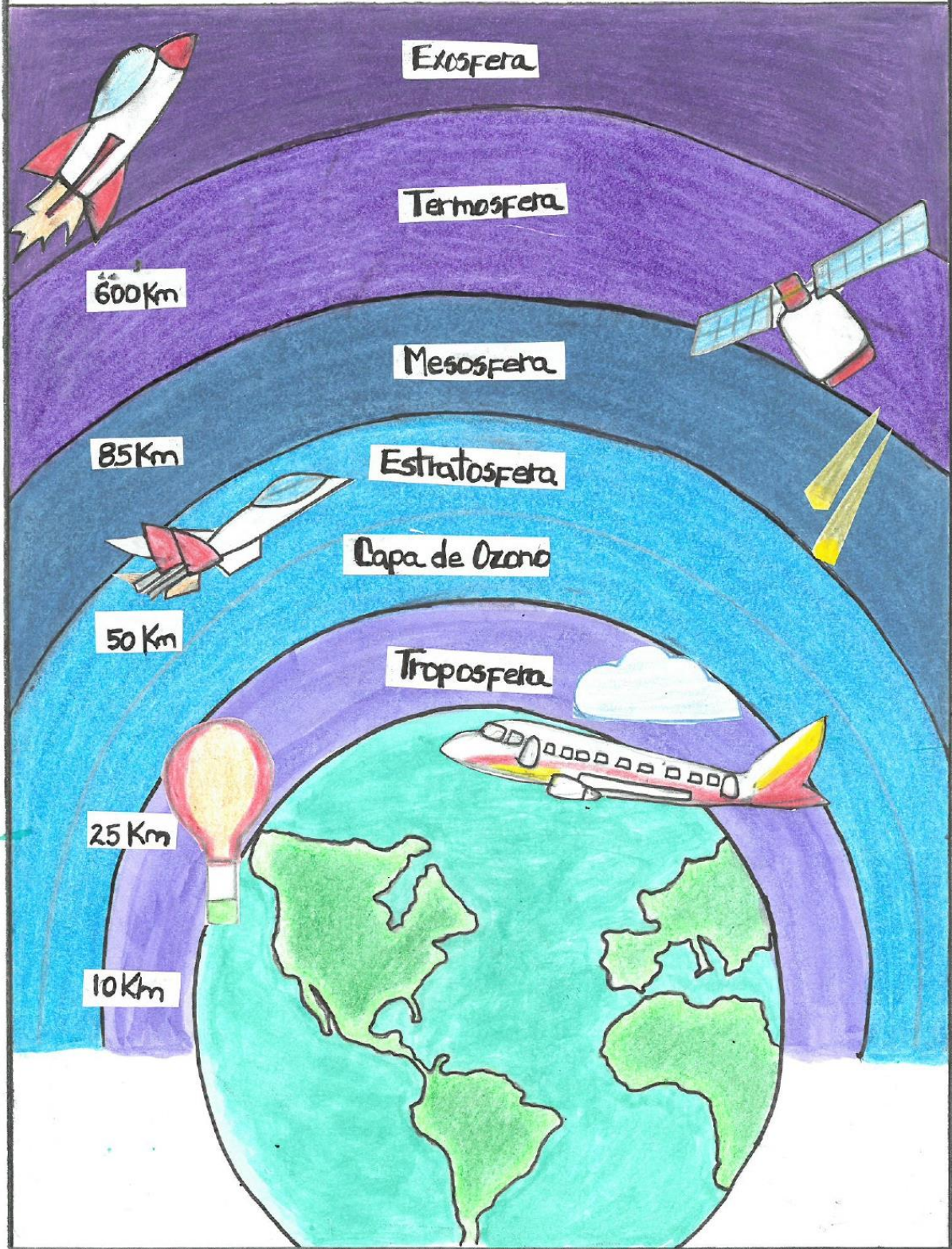

Angela Torres.





## Nivel de Organización del Ser Humano

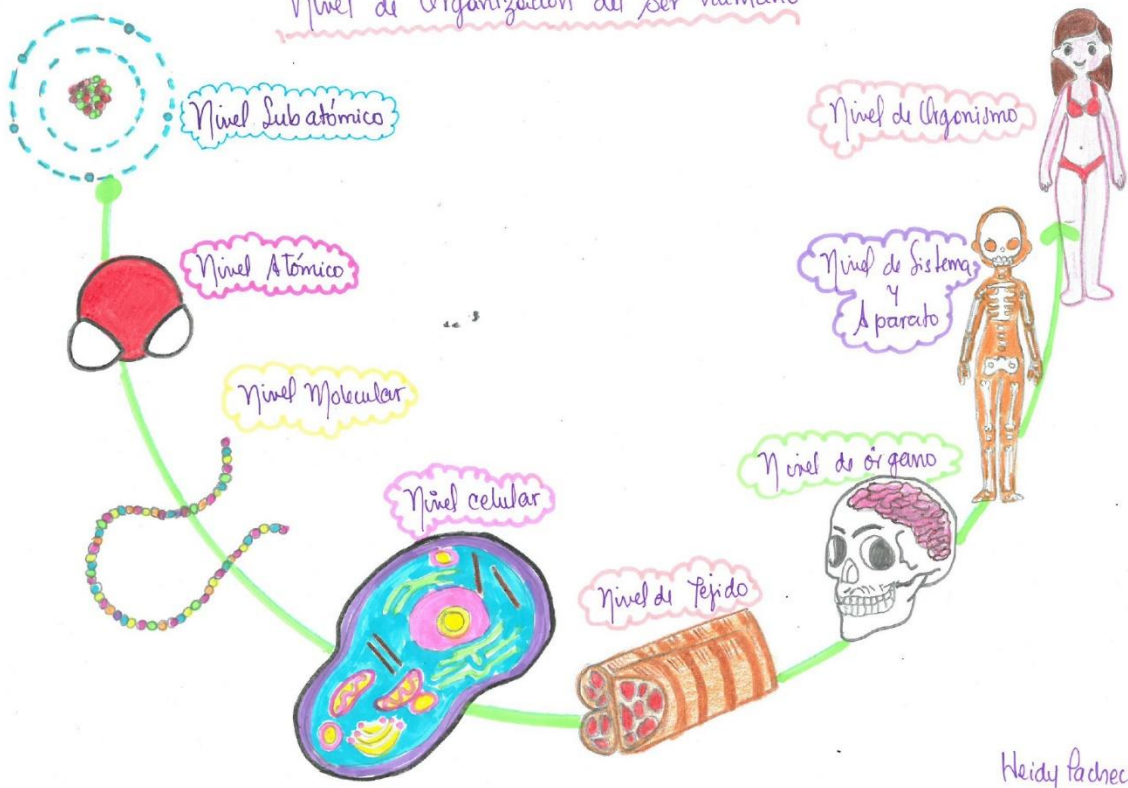

Heidy Pacheco.

## Reproducción de las Plantas

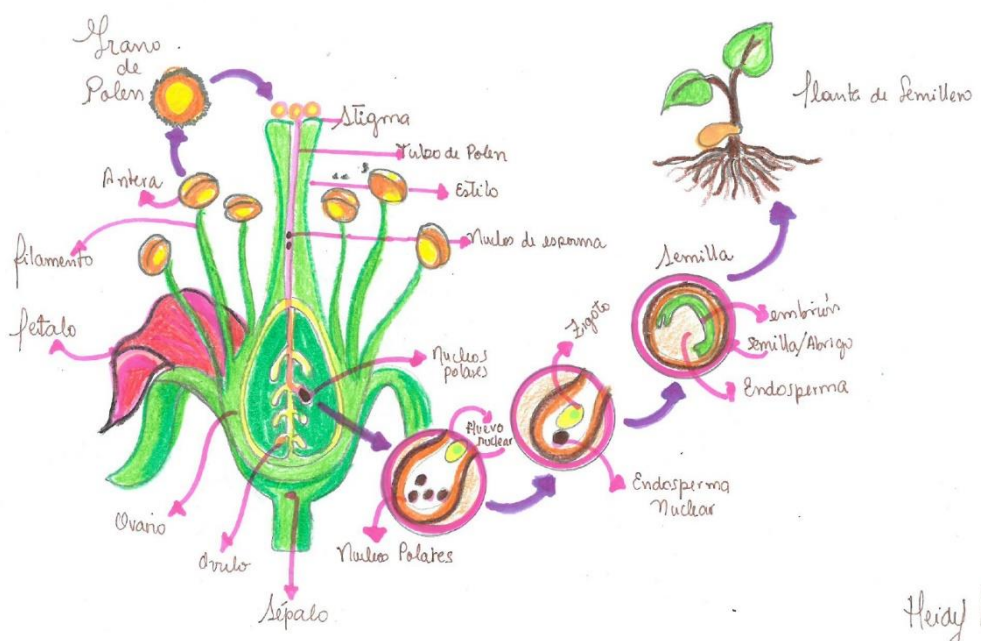

Heidy Pacheco.



Britteny Ramirez  
16-05-2024

"Un Muro de colores"



Nombre de la planta (coloquial y nomenclatura binominal)

Tulipanes

Completar:

- Ser vivo .....(Por su número de células) .....(por su tipo de células)
- Pertenece al Reino.... Vegetal
- Es .....(Por su alimentación), es decir fabrica..... Por medio de la..... fotosíntesis
- Planta..... ( con o sin flor) <sup>flor</sup>
- Reproducción .....por..... <sup>Asexual</sup> bulbos
- Alguna característica. flor única grande en forma de copa al final del tallo que consta de unos pocos tépalos y suele ser de varios colores.

Dibujo







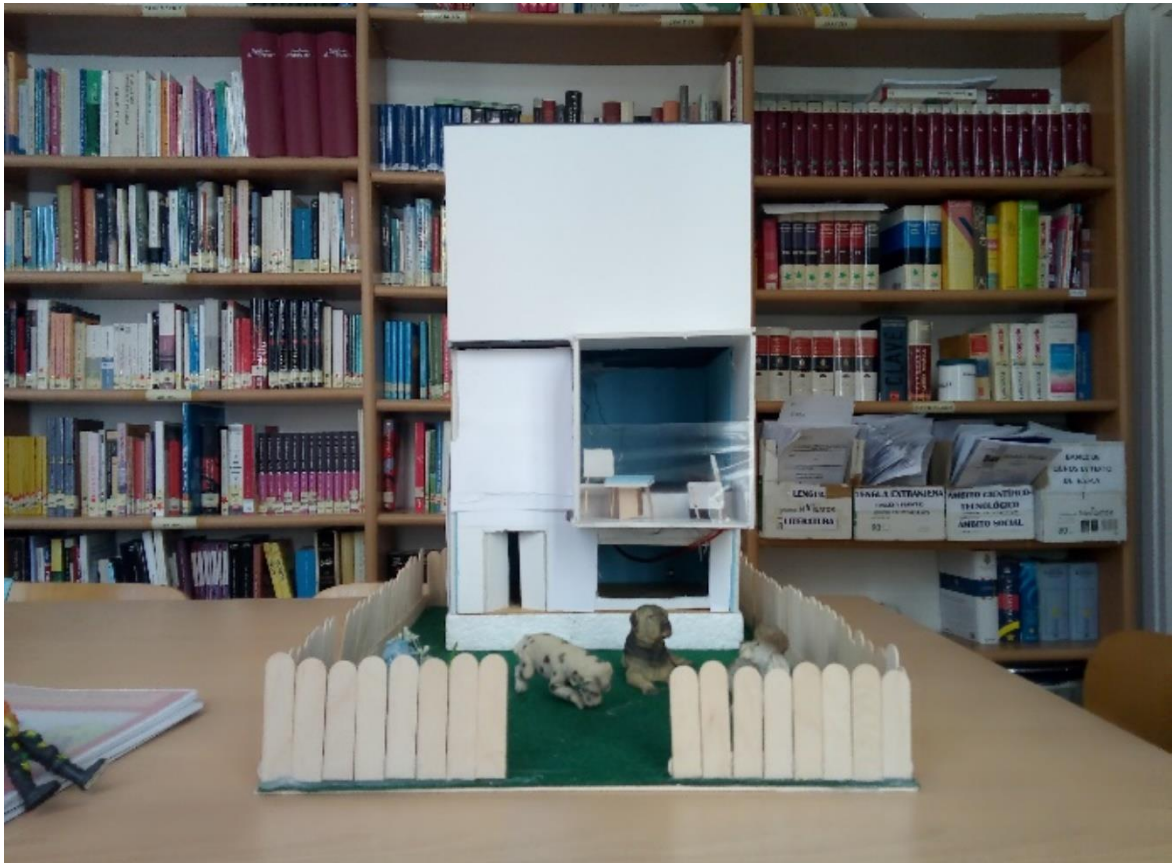
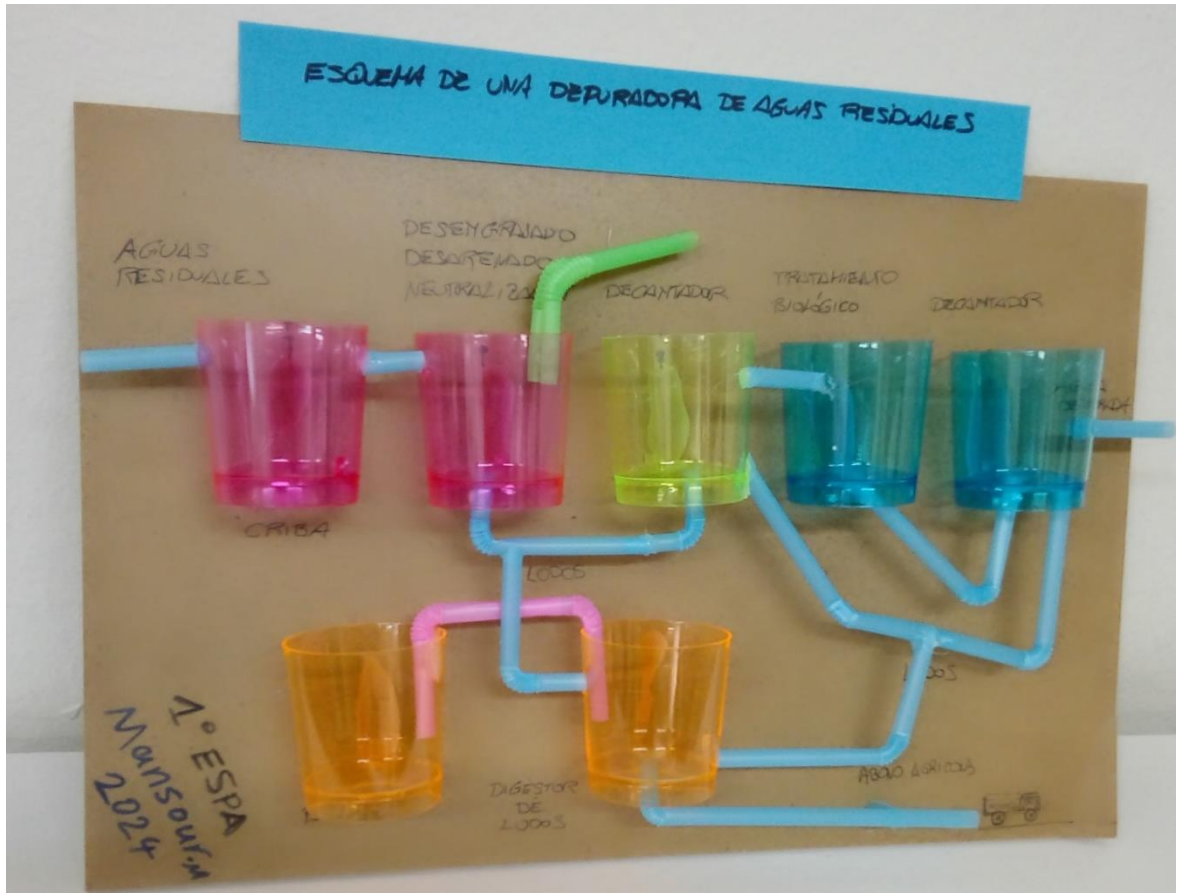

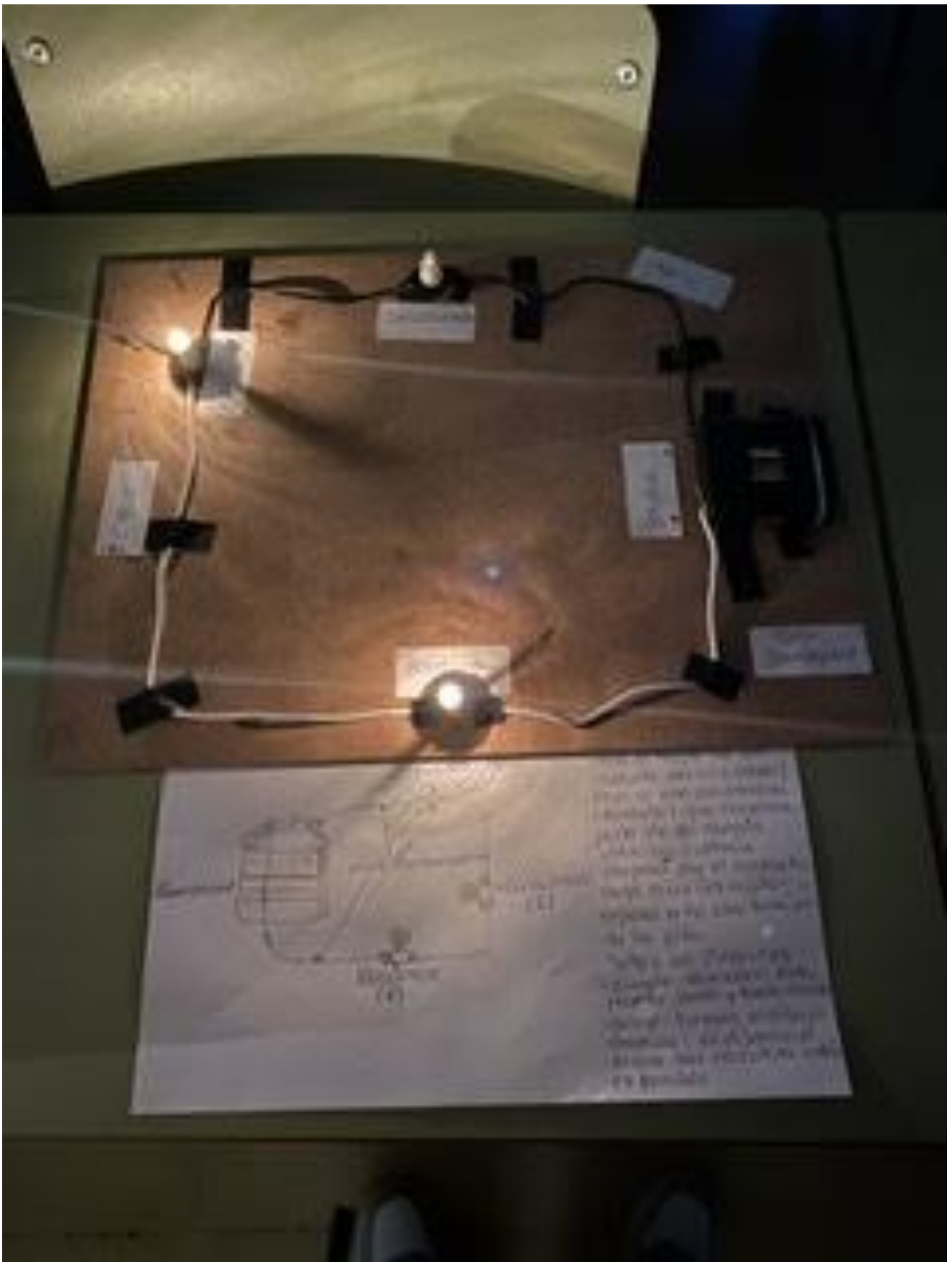



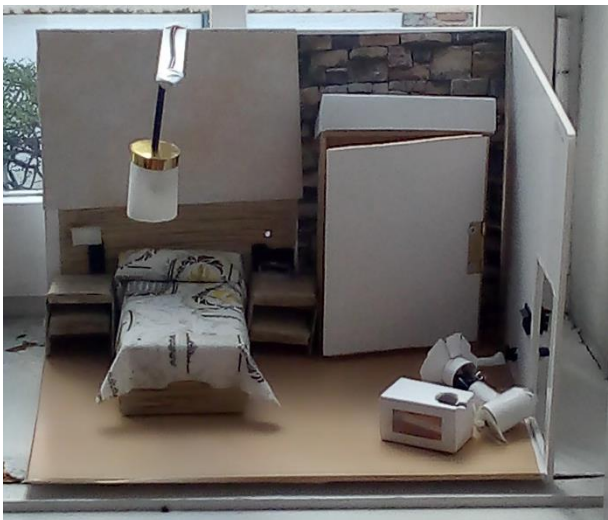





## DESPEDIDA

Querid@s alumn@s, compañer@s, amig@s:

Me considero muy afortunado por haber pasado junto a vosotr@s estos tres últimos cursos escolares, porque descubrir la educación de personas adultas y conocer el centro “CEPA Muro” ha sido uno de los momentos más interesantes de mi trayectoria docente.

Llegué lleno de interés y curiosidad, abriendo una etapa para mí novedosa; con prudencia, desorientado y -porqué ocultarlo ahora- también con escepticismo. ¡Todo resultaba tan diferente a mi centro anterior!

Sin embargo, día tras día he descubierto y me han ido conquistando infinidad de aspectos: la pasión por enseñar, el tesón por aprender, las ganas de superar las dificultades y de mejorar, el buen ambiente de colaboración, el trabajo honesto e implicado, la gratitud sincera..., y este precioso jardín levantado en el centro de la ciudad ¡cómo un oasis al margen de la hostilidad exterior! (también, claro está, en su sentido metafórico). Aquí he descubierto ese “pulso que golpea las tinieblas” del poeta y he conocido a muchas personas fabulosas. He trabajado con ilusión, aportando mi granito de arena a este proyecto. Y me gusta pensar que he conseguido estar -siquiera algunas veces- a la altura de lo que se necesitaba.

Dispuesto ya a continuar mi camino, comprendo lo mucho que os echaré de menos y cuánto añoraré estos tres años. Pero llevo conmigo muchos recuerdos, esa “esencia de la vida” que decía Joan Margarit y que siempre nos acompaña y reconforta. ¡Hasta siempre!

Emilio Olmos Herguedas

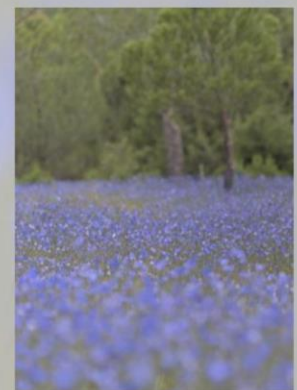

# TU RECUERDO SIGUE AQUÍ

Alumnos de Lengua de

Enrique Puerta

Durante este curso en la materia de Lengua Castellana y Literatura de 1º de ESPA se ha trabajado la expresión escrita bajo el título: **“TU RECUERDO SIGUE AQUÍ”**.

Se ha estructurado en tres actividades:

**-“¿QUÉ RECUERDA EL PROTAGONISTA?”**

Se trataba de elegir un cuento popular e imaginar al protagonista de dicho cuento pasados unos cuantos años reescribiendo el cuento.

**- “TU RECUERDO SIGUE AQUÍ: DESCRIPCIÓN”**

Se propuso a los alumnos hacer una descripción de un personaje real o imaginario.

**- “TU RECUERDO SIGUE AQUÍ: REDACCIÓN”**

En este caso había que redactar un texto en el que se recordase: un lugar, un viaje, una vivencia personal...

Estos son algunos trabajos realizados por los alumnos:

**¿QUÉ RECUERDA EL PROTAGONISTA?**

## CAPERUCITA ROJA

Después de diez años, Caperucita vuelve al pueblo donde su abuela murió y el lobo escapó con la esperanza de cerrar un capítulo doloroso, pero... ¿por qué después de tanto tiempo?

Caperucita se puso nerviosa al hablar de su abuela con los vecinos del pueblo porque guardaba oscuros secretos sobre lo ocurrido hacía diez años.

El sheriff del pueblo va a dudar de la versión de los hechos que cuenta Caperucita y va a empezar a investigar lo que ocurrió al descubrir que el lobo era inocente.

El sheriff y el lobo descubrieron la verdad revelando que Caperucita era la verdadera autora del crimen para obtener la casa y las tierras de su abuela. Lo que les tocaba ahora a los dos era recopilar pruebas contemporáneas buscando testigos o evidencias que conecten a Caperucita con el crimen, aunque haya pasado tanto tiempo pues podrían encontrar indicios que respalden la verdad oculta durante tanto tiempo.

Con el hallazgo del cubo con guantes y sangre seca, el sheriff y el lobo interceptaron a Caperucita en el aeropuerto cerrando el cerco sobre las pruebas que les llevaría a la verdad del crimen de hace diez años.

*David Florin Gacer 1º ESPA Mañana*



Érase una vez una historia de una niña de siete años que vivía con sus padres en un bosque muy grande y lleno de árboles y de animales....

En la actualidad esta niña tiene una edad de sesenta y siete años y ha procreado siete hijos de los cuales cinco han tenido hijos por lo cual ahora es abuela de cinco nietos. De quien estamos hablando, nada más y nada menos, es de Caperucita Roja aquella niña que era constantemente acorralada por un lobo malvado que siempre quería aprovecharse de la pobre niña inofensiva.

La verdad es que los tiempos han cambiado, como dicen por ahí, y el tiempo no pasa en vano.

Al final Caperucita y el lobo comenzaron a llevarse bien y a tener una amistad ya que ella entendió el motivo por el cual el lobo la molestaba tanto. Caperucita se enteró que el lobo había sufrido mucho de pequeño y que había sido maltratado, aunque no justificara su actuar con ella.

Pero Caperucita lo entendió y en la actualidad cada cual son felices con sus vidas.

*Ángel Jovanny Zhispon Bueno 1º  
ESPA Mañana*

Érase una vez un pueblo muy antiguo el cual perteneció a la abuela de Caperucita. Ella había sido su nieta

preferida ya que había sido la única nieta que tuvo.

Caperucita volvió un día a la casa del pueblo donde había vivido su abuela porque llevaba mucho tiempo deshabitada y existía una promesa por cumplir. Sin embargo, para su mala suerte, el famoso lobo que seguía viviendo en ese pueblo después de muchos años estaba muy hambriento y era un obstáculo para llegar a la casa donde estaban los restos enterrados de la abuela en el jardín.

Antes de morir, Caperucita hizo una promesa a su abuela: “¡Abuela, aunque ya no estés siempre vendré a visitarte!” Y la visitó.

*Santiago Mejía Fernández 1º ESPA  
Mañana*

Habían pasado veinte años de los acontecimientos que Caperucita Roja tuvo con el lobo y su abuela. Actualmente, Caperucita se había convertido en una bellísima mujer de treinta años, además de ser una mujer muy segura de sí misma. Su abuela había fallecido años atrás y Caperucita vivía con su madre en su casa.

Un día, Caperucita y su madre fueron de paseo al campo para recoger frutos del bosque y verduras silvestres con la intención de hacer un picnic y pasar la jornada juntas de manera diferente, ya que hacía un día soleado y con muy buena temperatura.

Al terminar el día, llegaron a casa con dos cestos llenos de frutos del bosque y de verduras silvestres. A la hora de la cena, prepararon una rica y calentita sopa de verduras silvestres como la que solía preparar la abuela.

Caperucita Roja y su madre se encontraban muy felices porque nadie las molestaba ni se entrometía en sus quehaceres cotidianos. ¡Son súper felices!

*Eduardo Roberto Matallana Hidalgo*  
*1º ESPA Mañana*

Érase una vez Caperucita Roja con su pantalón vaquero, sus botas y su cazadora de cuero roja con capucha, regalo de su abuela. De ahí su nombre de Caperucita Roja.

Un día, la abuela se puso enferma así que Caperucita la llamó al móvil y le dijo: “Abuela, voy con mi coche a llevarte una tarta”. La abuela vivía en una zona residencial en la planta treinta de un rascacielos.

Caperucita se montó en su coche y al salir de su garaje se encontró con el lobo que le dijo: “¿Por qué no hacemos una carrera? Yo iré en mi moto y tú en tu coche”. El lobo mandó a Caperucita por el camino más largo y él llegó antes a casa de su abuela y se la comió.

Cuando llegó Caperucita y vio a su “abuela” tumbada en la cama, le dijo:

– Abuela, ¡qué pestañas tan largas te has puesto y qué dentadura más grande...!

El lobo contestó:

– ¡Es para comerte mejor!

El novio de Caperucita, que también tenía pensado pasarse por la casa de la abuela y que era cirujano, se encontró con el lobo cuando paseaba por la calle cerca de la casa de la abuela. Entonces sacó a las dos de su tripa y la llenó de piedras.

*María Gangoso Gil 1º ESPA Mañana*

Decenios después, Caperucita Roja se ha convertido en una sabia señora. Ahora, ella cuenta a sus nietos la historia de su visita a su abuela, pero desde una nueva perspectiva:

“Una vez dentro de la casa de mi abuela, un olor extraño me asaltó. ¿Qué había echo mi abuela? Nunca había olido a peceto en su casa. Su cocina era demasiado amplia, ¿dónde estaba el resto de su mobiliario? Mi primera reacción fue irme a casa, pero la naturaleza de mi inocente mente de niña me llevó a pensar que, tal vez, estaba haciendo algo raro ese día. Así que me acerqué a ella. Entonces me di cuenta que no era mi abuela. ¡Era el lobo! Se había disfrazado como ella y estaba listo para... ¡hablar conmigo! Sí, ¡me quedé asombrada! El lobo



había buscado la compañía humana y no tenía intención de hacerme daño. Habló amablemente conmigo”.

### *Brittany Ramírez 1º ESPA Mañana*

Caperucita Roja, con sus cincuenta y dos años de vida, decidió finalmente revelar la verdad que estaba detrás de la historia que todos conocemos. Con valentía y sinceridad, Caperucita confesó que ella fue la verdadera culpable de los acontecimientos que se desencadenaron aquel fatídico día en el bosque.

Contrario a lo que siempre se ha creído, Caperucita Roja admitió que no era una inocente niña indefensa. En realidad, ella planeó toda la trama para aprovecharse de la bondad y de la confianza de su querida abuelita. Movida por su codicia y deseo de poder, ideó un plan maquiavélico para adueñarse de la casa y los bienes de la abuela.

Consciente que el lobo feroz acechaba por el bosque, Caperucita decidió utilizarlo a su favor. Aprovechó su apariencia inocente y vulnerable para engañar al lobo y convencerlo que se encontraba enferma y necesitaba su ayuda. De esta manera, logró que el lobo se dirigiera primero a la casa de su abuela con la intención de eliminar cualquier obstáculo que se interpusiera en su camino hacia la riqueza.

Sin embargo, las cosas no salieron como Caperucita Roja había planeado. El lobo, al llegar a la casa de la abuela, se encontró con una astuta

anciana que logró engañarlo y escapar. Cuando finalmente llegó Caperucita Roja, el lobo ya estaba en alerta y preparado para enfrentarse a ella.

En un giro inesperado, Caperucita Roja se dio cuenta que había subestimado al lobo. En lugar de ser devorada, tuvo que luchar por su vida. Afortunadamente, logró escapar con heridas leves, pero el lobo no tuvo la misma suerte. Fue derrotado por la astucia y valentía de Caperucita Roja.

Con el paso de los años, Caperucita Roja había vivido atormentada por la culpa y el remordimiento de sus acciones. Ahora ha llegado el momento de revelar la verdad y asumir la responsabilidad de sus actos. A pesar de su confesión, muchos se preguntan si realmente está arrepentida o si busca justificar sus acciones.

Con respecto a lo que en realidad pasó con el lobo después que fue lanzado al río, se sabe que luchó contra la corriente con todas sus fuerzas. A medida que el agua lo arrastraba, el lobo se debatía desesperadamente, tratando de mantenerse a flote. Afortunadamente, su instinto de supervivencia y su habilidad para nadar le permitieron seguir y resistir adelante.

Mientras el lobo nadaba, su mente estaba llena de determinación. Recordaba cómo había llegado a esta situación y juró vengarse de aquellos que lo habían lanzado al río. Sabía que no podía permitir que su historia terminase allí, en las frías aguas de un río.

Después de un largo y agotador esfuerzo, el lobo logró finalmente llegar a la orilla opuesta. Estaba empapado y agotado, pero su espíritu seguía siendo fuerte. Decidido a cumplir su promesa, el lobo se adentró en el bosque en busca de sus enemigos. Durante días y noches, el lobo rastreó a aquellos que habían intentado acabar con él. Usando su astucia y habilidades de caza, el lobo se fue acercando sigilosamente a sus presas. Uno a uno, capturó a aquellos que le habían hecho daño y les hizo pagar por sus acciones.

En cuanto a Caperucita Roja, no se había encontrado nuevamente con el lobo después de lo sucedido en casa de su abuela. Ella siguió con su vida con precaución y alejada del bosque, pues algo le decía que el lobo aún seguía con vida.

Lamentablemente la historia del lobo no termina de manera feliz. Después de cumplir su venganza con los demás, el lobo continuó viviendo en el bosque como líder de su manada. Sin embargo, su temeridad y su reputación le trajeron enemigos poderosos.

Un día, mientras el lobo lideraba a su manada en busca de presas, se encontró con un grupo de cazadores furtivos. Esos cazadores habían estado acechando al lobo durante algún tiempo deseando capturarlo y exhibirlo como trofeo.

A pesar de su valentía e inteligencia, el lobo se vio superado en número y acorralado por los cazadores. Aunque se defendió con todas sus

fuerzas, no pudo escapar de su destino. El lobo fue abatido por los cazadores y perdió la vida en ese encuentro. Su muerte fue un golpe devastador para su manada y para todos los animales del bosque que lo admiraban.

*Josnel Obrie Pulido Muñoz 1º ESPA  
Mañana*

Aún recuerdo cuando la vi por primera vez. Yo tenía tan solo catorce años y ella quizás unos dieciséis... Ahora yo sigo teniendo quince y ella ya ronda los cincuenta. Me dispongo a contar nuestra historia de amor y, pese a la tragedia, merece ser contada.

Me decían lobo por mis cabellos enmarañados y vestimenta desaliñada. Para ella siempre fui Lobito y ella para mí, Caperucita, por su hermoso gorro.

Recuerdo cada una de las cosas que ella debía de hacer, desde los cuidados a su enferma abuela hasta los recados a su madre pasando por el “trato especial” que debía de dar a aquel leñador... Nunca me gustó.

Me acuerdo de nuestro primer y último beso. Fue en casa de su abuela y ella me pidió que no dijera ni una sola palabra. Me besó lentamente y mi respiración aumentaba al igual que el ritmo del beso. Lograba escuchar los gemidos de Caperucita, mientras mis caderas se movían al compás junto a las de ella como dos bestias. Fluíamos como las olas y sentí como resbaló



encima de mí toda la miel que llevaba. Nuestro pecado se ocultó bajo la luz del día, así como la muerte de su abuela a manos del leñador ya que quería conseguir las riquezas que ostentaba la familia de Caperucita.

Para no hacer el relato más largo, solo diré que luché contra aquel hombre. La quería a ella y le hacía determinadas “cosas” que yo no estaba dispuesto a tolerar.

Tres disparos me perforaron: pulmón, estómago y riñón. Yo a él le arranqué parte del cuello, atacando su yugular como lobo hambriento y sediento de sangre...

Pude presenciar como ella lloraba por mi muerte cuando el último disparo atravesó mi corazón y se fue apagando lentamente, mientras mis ojos se cerraban.

*Daniel Mauricio Mejía Sepúlveda 1º  
ESPA Mañana*

En los tiempos de ahora, con unos años más de edad, la niña inocente y dulce que había sido sorprendida y engañada por un cruel lobo, volvía al lugar de los hechos, pero esta vez acompañada de un cuarteto de amigos que no dudaron en armar un plan en contra del lobo que, años atrás, había intentado capturar a Caperucita.

Esta vez más resguardada, Caperucita fue a visitar a su abuelita que

se encontraba muy enferma y reposaba en cama sin movimiento, sin afán y sin fuerza para levantarse. Fue una mañana cuando Caperucita emprendió su viaje nuevamente. Ahora ya no llevaba galletas recién horneadas, sino un plan para atrapar definitivamente al lobo ya que seguía aún acechando la casa de su abuela.

Cuando llegaron al bosque, Caperucita y su cuarteto de amigos colocaron una jaula oculta que caería encima del lobo cuando este cogiera la carne que dejarían como reclamo para atrapar al lobo. Después de tener todo listo, Caperucita y sus amigos se ocultaron tras los arbustos del bosque que rodeaban la casa de la abuela. Al poco rato, llegó el lobo muy hambriento percibiendo el olor a la carne fresca y cayó muy fácilmente en la trampa. Con ayuda de las autoridades y del guardabosque, el lobo fue llevado a una reserva de animales salvajes para que fuera tratado adecuadamente.

La abuela, aún muy enferma pero más calmada por la captura del lobo, felicitó a su nieta y atinó a decir que, Caperucita, “dejó de ser una niña dulce para convertirse en una valiente y audaz *atrapalobos*”.

Caperucita y sus amigos se sintieron orgullosos por el gran trabajo en equipo y se dieron un apretón de manos y, junto a la abuela, se abrazaron.

*Gabriela Silvestre Chipana 1º ESPA  
Tarde*

## LOS TRES CERDITOS

Había una vez un lobo que quería mucho a su tía y decidió hacer un pastel a pesar de estar resfriado. Empezó a reunir los ingredientes y vio que le faltaba el azúcar y fue a su vecino a pedírsela.

Resultó que el lobo estaba resfriado. Cuando llegó a la puerta del vecino, que era un cerdito que vivía en una casa de paja, y se dispuso a llamar, le sobrevino un estornudo con la consecuencia que le tiró la casa y mató al cerdito. El lobo pensó: “¿Cómo voy a dejar semejante comida rica y fresca?” y decidió comerla.

Pero al lobo le seguía faltando el azúcar y decidió ir al segundo vecino que también era un cerdito, pero este vivía en una casa de madera. Al llegar a su puerta le sobrevino otro estornudo, pero mucho más fuerte que el anterior, con tal mala suerte que se cayó la casa por la fuerza del estornudo y mató al cerdito. El lobo hizo lo mismo que con el anterior, ¡se lo comió!

El lobo seguía con el problema del azúcar. Entonces se fue al tercer vecino, que también era un cerdito, pero, en este caso, vivía en una casa de ladrillo. El lobo al llegar a la puerta siguió estornudando, pero como la casa era de buena construcción no se derrumbó. El cerdito que sabía lo que les

había pasado a los vecinos, llamó a la policía y se llevaron al lobo preso.

*Gloria Isabel Martínez Cabral 1º ESPA  
Tarde*

Habían pasado los años y los tres cerditos seguían escondiéndose del lobo feroz. Entonces planearon hacer una gran casa entre los tres hermanos con una gran muralla y muchas trampas para acabar con su gran enemigo, el lobo feroz.

Un día el lobo los persiguió hasta la casa de ladrillo que tenía uno de los hermanos. Lo que no sabía el lobo es que venían de construir la nueva casa y que estaban a punto de terminar y de poner las trampas.

Al día siguiente, el lobo los volvió a perseguir y vio que era otra ruta, pero él siguió y siguió hasta que ¡zasca!, cayó en una trampa.

Los tres cerditos montaron una gran fiesta porque habían acabado con su gran enemigo y vivieron felices sin el miedo a ser devorados.

*Óscar Domínguez Manrique 1º ESPA  
Tarde*

Me acuerdo que cuando era una niña mi madre por las noches me leía muchos cuentos. Mi favorito era: “Los tres cerditos”.



El cuento terminaba cuando el cerdito más trabajador conseguía que su casa no fuera destruida por los soplos del lobo.

Se trata del cerdito mayor al cual llamaremos Oing. Oing ayudaba a sus otros dos hermanos, primero dándoles alojamiento en su casa, para posteriormente enseñarles a construir sus casas de cemento y ladrillo como la suya.

Pasados tres meses, los tres hermanos tuvieron sus propias casas bien construidas. En la casa de Oing encontramos un huerto con tomates, patatas, zanahorias, ... La casa del segundo cerdito, llamado Rosito, tiene una piscina y en la casa del tercer cerdito, llamado Pino, ha creado un jardín con flores muy bonitas: rosas, margaritas, amapolas, ...

Los tres hermanos pasan las horas juntos, cada vez en una casa, trabajando y disfrutando de los quehaceres cotidianos. Algunos días, van al pueblo a comprar nueces y otras provisiones porque dicen que este año va a ser muy frío y largo.

En la cena de Nochebuena, los cerditos han invitado a sus familiares y amigos para celebrarla juntos. Los dos hermanos pequeños han escrito un discurso que dice: “Querido hermano. Gracias por todo lo que haces por nosotros, por ayudarnos a ser útiles por nosotros mismos y enseñarnos cada día un poco más”.

Los familiares, amigos y los tres cerditos cantaron, comieron y

bebieron durante toda la noche. Para todos fue una noche muy mágica.

*Adriana Sierra Advíncola 1º ESPA Tarde*

En una noche fría de invierno y al calor de la chimenea, el cerdito mayor contó a sus nietos un cuento en el que él había sido protagonista.

“En un bosque junto al pueblo, vivían muchos cerditos y tres de ellos eran hermanos. Estaban siempre muy inquietos, con miedo, porque ellos sabían que algo estaba pasando en las cercanías.

El cerdito más pequeño de los tres se pasaba los días jugando y sus dos hermanos siempre le recordaban que tuviera cuidado y que en el bosque no podía estar solo porque había un lobo feroz.

El cerdito pequeño no hacía caso a sus hermanos y, sin avisar, se iba solo al bosque mientras que sus hermanos se quedaban con el resto de cerditos. Esa tarde el cerdito pequeño no regresó con sus hermanos y estos, al ver que no llegaba, lo fueron a buscar. Por el camino los dos hermanos iban gritando su nombre, pero el cerdito pequeño no respondía. Se encontraron con otros cerditos y les preguntaron si habían visto a su hermano pequeño. Los cerditos respondieron que no lo vieron, pero que escucharon algunos disparos.

Los dos hermanos cerditos volvieron muy tristes y llorando después de haber pasado toda la tarde buscándolo ya que lo echaban de menos y pensaban que nunca más lo verían”.

*Alejandro Julio Torterolo Seijas 1º de ESPA Tarde*

Había una vez tres cerditos, ya no tan jóvenes sino adultos, con cincuenta años a lo que se añadía su experiencia y saber. Sus nombres eran Pedro, Paco y Pablo y habían aprendido mucho.

**PEDRO Y SU CASA DE PAJA:** Pedro construyó su casa con paja y barro comprimido lo que la convirtió en una casa mucho más fuerte que su antigua casa de paja.

**PACO Y SU CASA DE MADERA:** Paco, después que el lobo derribara su casa de madera, se formó como carpintero. Era conocido por sus bonitos muebles artesanos que vendía muy baratos. Además, hizo una casa de madera renovada y grande.

**PABLO Y SU CASA DE LADRILLO:** Pablo era el más prudente de los tres cerditos y había estudiado arquitectura. Su casa era un chalet impresionante y ahora diseñaba edificios seguros y bonitos para toda la comunidad.

*Pedro Bazaco Alonso 1º ESPA Mañana*

## **CENICIENTA**

Después de muchos años, la preciosa Cenicienta se hizo tan mayor que ya no podía ni alimentarse. Su príncipe había fallecido y no tenía a nadie que la cuidara o se preocupara por ella.

Cenicienta se sentía muy sola porque su hijo, el príncipe Tomás, vivía muy lejos de ella. Pero una noche, todo cambió. Tomás regresó de un viaje y vio que su madre estaba llorando. Tiró su maleta y se fue corriendo a ver lo que sucedía. Cenicienta estaba llorando porque había encontrado el zapato que hubiera hecho que cambiara su vida.

Lloraba y lloraba por los recuerdos tan especiales y bonitos que tenía con su príncipe y también se acordaba de la pesadilla que vivió en el pasado. Sus lágrimas no cesaban. Su hijo Tomás vio a su madre tan destrozada y triste que le prometió que jamás la dejaría sola. Los dos salieron al jardín y se sentaron en un banco y estuvieron hablando toda la noche de los recuerdos de Cenicienta.

Meses después, el príncipe Tomás se casó y tuvo varios hijos. Además, se convirtió en rey y cumplió la promesa de no dejar sola a su madre y de cuidarla mucho.

Al final, Cenicienta vivió feliz con su hijo, con su bonita nuera y sus tres nietos.

*Mireya Darailova Botsova 1º ESPA Tarde*



## HANSEL Y GRETEL

Después de treinta años, Hansel y Gretel tenían vidas distintas. Se habían sumergido en el mundo de las carreras rápidas y las luces deslumbrantes de la ciudad. No obstante, la velocidad y las drogas comenzaron a desdibujar su realidad.

Un día se dieron cuenta que estaban perdiendo el rumbo y decidieron volver a su hogar en el bosque para encontrar la tranquilidad perdida. Allí redescubrieron sus raíces y reconstruyeron sus vidas alejadas del ruido.

*Manuel Rodríguez Álvarez 1º ESPA  
Mañana*

## BLANCANIEVES

Pasaron muchos años. Aquella niña de piel pálida, de nombre Blancanieves, se había convertido en toda una mujer felizmente casada, pero con los recuerdos de su infancia aún presentes.

Una mañana se despertó con un amargo sabor de boca. Sus hijos le preguntaron:

– Mamá, ¿te encuentras bien?

Ella respondió:

– Sí, pero aún sigue aquí.

– ¿Quién sigue aquí, mamá? – dijeron sus hijos.

– Los recuerdos con sabor amargo – respondió Blancanieves.

Blancanieves, aunque era feliz, todavía no podía olvidar cuando su madrastra malvada la odiaba por su belleza y por el amor que había entre ella y su padre. Además recordaba el motivo por el cual casi le costó la vida ya que fue envenenada y, como gracias a los ladridos de sus perros, pudo salvarse pese a los muchos meses que tuvo que estar en la cama de un hospital.

La nota feliz de ese hecho es que allí conoció al médico que la trató, su gran amor y el padre de sus hijos.

*Verónica Santos Alegría 1º ESPA  
Mañana*

Hacía ya tres décadas que la dulce Blancanieves había despertado de una horrible pesadilla. Gracias al beso de aquel príncipe encantador se había roto el fatídico hechizo de la bruja.

A sus cuarenta y cuatro años, ella no se ve igual. Su cabello se ha empezado a teñir de plata y sus manos han envejecido. Blancanieves anhela en su corazón tomar el elixir de la juventud y así alcanzar a ser como la princesa, su hija Anastasia. Anastasia tiene por novio al duque de Baltimore, el más

apuesto de todos los jóvenes del pueblo.

Pero... ¿Qué cerebro más retorcido el de esta cuarentona querer quitarle el novio a su hija con falsos y engañosas patrañas?

Lo que Anastasia no sabía era que, su apuesto y chiquillo novio, espiaba a su mamá con un telescopio cada noche, a las veinte y cuarenta y cinco minutos, cuando la madura Blancanieves entraba a la bañera de leche, miel y mirra.

Fueron los siete enanos quienes prepararon para ella aquella pócima que la hizo retroceder treinta años atrás.

Ahora se encuentra nuevamente yaciendo en su féretro esperando, por algún supuesto, un apuesto príncipe.

*Heidy Maryam Heloiss Pacheco Valdivia 1º ESPA Mañana*

## **EL GATO SIN BOTAS**

Todos los cuentos comienzan con un “Érase una vez...” y terminan con un final feliz. Pero aquí estoy yo, solo y triste, enfrente a ellas, a las grandiosas, brillantes y únicas botas negras que están encima de mi aparador.

Todavía recuerdo la última vez que las usé en una noche radiante, tranquila y muy silenciosa. Caminaba para ver a mi adorada amada. De

pronto, la veo a lo lejos y mi corazón comienza a latir tan emocionado que no cabe en mi pecho.

Una horrible imagen se va presentando. Es mi amada desplomándose en cuestión de segundos. Comencé a correr para ayudarla, pero fue muy tarde. Aquí estoy de pie con mi corazón destrozado. La veo y no puedo evitar llorar. ¡Aun así es tan delicada, hermosa, frágil...!

Se van acercando unos cazadores con diferentes armas: espadas, flechas, hachas... Me coloco al frente del cuerpo de mi amada para defenderlo y evitar que se lo lleven. Lucho hasta que mi cuerpo me lo permite, pero fue imposible...

Esa fatídica noche perdí a mi amada, mi corazón, mis esperanzas y mi dedo. No he vuelto a ser el mismo y no soy capaz de colocarme mis tan distinguidas botas negras.

*Anmerus Inés Frontado Hernández 1º ESPA Mañana*

## **TU RECUERDO**

### **SIGUE AQUÍ:**

### **DESCRIPCIÓN**

La persona que me ha marcado es mi madre. Se llama Anka y tiene 48 años y es cuidadora de niños. Ella



tiene el pelo rizado y largo, sus ojos son verdes y no es muy alta. Mi madre tiene su propio estilo de vestir aunque le gusta mucho el estilo clásico: pantalones negros, jerséis y blusas de color blanco o beige, chaquetas elegantes acompañadas de bufandas...

Ella tiene el mejor corazón del mundo. Es sincera, maja y risueña. Es como un ángel y para mí es la mejor madre del mundo.

Le gusta mucho leer libros de diferentes temáticas en su tiempo libre o hacer diferentes postres caseros decorados de manera muy interesante.

Mi madre es mi héroe, es mi ejemplo en la vida, es mi mujer amiga. Cada día valoro más todo lo que ella hizo por nuestra familia. En la época en que vivimos mujeres como mi madre casi no existen. Tiene muchos principios, no sabe lo que significa: "No puedo, no quiero". Es luchadora y como siempre le digo es: "El ave fénix". Aunque la vida la meta en batallas duras ella sale más fuerte.

Es ella quien me dio alas y me enseñó a volar, pero no con su crítica sino con su amor de madre.

*Mireya Darailova Botsova 1º ESPA Tarde*

Mi padre Teódulo Domínguez falleció a los 78 años. Era panadero y vivía en Valladolid con su mujer.

Su físico era el típico de un hombre de esa época. No muy alto, bueno, más bien bajo. Para ser hombre siempre ha tirado a fuerte, el pelo corto.

Su forma de vestir era clásica: camisa y chaleco o jersey.

Su forma de ser era lo que más me gustaba. Siempre estaba de buen humor, haciendo bromas, ayudando a mi madre y a todos sus hijos en todo lo que podía.

Lo que más le gustaba eran los toros.

Para mí ha sido una de las personas más importantes de mi vida.

*Óscar Domínguez Manrique 1º ESPA Tarde*

Ella fue alguien de la que aprendí muchas de las cosas más importantes de la vida, alguien que ha tenido mucha influencia en la persona que hoy soy. Su nombre es Carmen y era mi abuela.

Mi abuela nació en un lugar humilde, en mi país natal, la República Dominicana. Desde pequeña le tocó trabajar duro y aprender a base de esfuerzo. Como muchas de las personas de su época fue polifacética: agricultora, ganadera, cocinera, MADRE ...

Por desgracia ya no se encuentra entre nosotros aunque sí está muy presente en nuestros recuerdos. Hoy tendría noventa y un años.

Era una mujer morena, de estatura media, delgada y fuerte. Tenía el pelo rizado y corto. Los dientes marrones y los dientes muy blancos. Sus manos eran fuertes, fruto del trabajo y reflejo de su vida.

Solía vestir con ropa ligera para que le permitiese lidiar con las altas temperaturas. Faldas, blusas, sandalias o chanclas en días de diario y vestidos en días de fiestas, pero siempre con un patrón común: colores vivos, alegres y estampados, reflejo de su personalidad.

Como su vestimenta, su carácter era alegre a pesar de tener una vida dura. Siempre veía el lado positivo de la vida.

La definiría como alguien humilde, luchadora, cariñosa y atenta. Fue madre de siete hijos y, siendo ya abuela, le tocó volver a ser madre de nuevo de cinco nietos. En definitiva, el motor y el centro de una familia, alguien a quien admiro y nunca olvidaré.

### *Adriana Sierra Advíncola 1º ESPA Tarde*

Rocío es una chica de Murcia de veintiún años que es cantante y compone sus propias canciones.

Es morena, no muy alta, con pelo liso que la llega hasta la cintura. De constitución es delgada, con ojos marrones y una amplia sonrisa.

Habitualmente, viste de forma informal con vaqueros, camisas de manga larga, jerséis de cuello vuelto y playeros o botas, aunque en ocasiones le gusta llevar vestidos.

Rocío es una persona muy simpática y alegre que le gusta cantar todo el día.

Para mí es una persona muy especial porque es muy sonriente y simpática además de una gran luchadora ya que está esforzándose día a día para llegar a tener un hueco en el mundo de la música. También porque me ayuda y me escucha cuando tengo algún problema y, aunque está lejos, sé que puedo contar con ella.

### *María Gangoso Gil 1º ESPA Mañana*

Mi vecina Toñi es una señora ya jubilada que vive en Valladolid.

Físicamente se conserva muy bien. Es alta y fuerte. Su cabello es de color blanco, ondulado y corto. Tiene una cara muy expresiva. Su frente es arrugada, sus ojos son grandes y muy tiernos de color miel, su nariz es chata y tiene unos dientes muy alineados y blancos.

Su forma de vestir es sencilla con pantalones, mallas y jerséis con colores alegres. En invierno utiliza de calzado botas y zapatillas además de la bufanda, el gorro y los guantes.

Como persona es muy buena, atenta, amable, detallista y sociable.



Sus aficiones son el baile y el yoga que le hacen sentirse feliz y más útil.

Toñi es una buena persona y sé que para lo que yo necesite va a estar ahí y yo para ella.

*Verónica Santos Alegría 1º ESPA Mañana*

Ángel es mi abuelo de setenta y tres años que vive en Pilarica y actualmente se dedica a ver “pelis” del Oeste, ¡jajajaja!

Tiene el pelo y la barba blanca, los ojos negros y redondos, los labios gruesos, la nariz chata y alargada y es de complexión media y alto.

Siempre viste elegante con camisas, jerséis de lana, pantalones de pinzas y americanas.

Él es una persona muy alegre. Nunca está enfadado y siempre se está riendo y haciendo bromas. Tiene uno de los corazones más bonitos de este mundo. Le gusta ayudar a todo el mundo sin esperar ni recibir nada a cambio. No importa si te conoce o no, él recibe a todos con los brazos abiertos. Junto a mi abuelita son las personas más buenas que te puedas encontrar nunca.

Mi abuelo Ángel ha marcado mi vida porque aunque le tengo conmigo, y espero que sea así mil años más, él me ha enseñado todo lo que sé. ¡Soy lo que soy gracias a él! Me ha inculcado

los mismos valores tan buenos que tiene él: el respeto, la educación, el saber estar y el saber comportarme y esa gran empatía que él tiene con todo el mundo y que demuestra su buen corazón.

Le estaré eternamente agradecida por todo lo que ha hecho y hace por mí, por darme sin recibir nada a cambio y por su amor incondicional. Espero que nunca me falte ya que no podría vivir sin ver su sonrisa cada día.

*Andrea Jiménez Jiménez 1º ESPA Mañana*

Se llama Imperialdramón y es un digimón del mundo digital. Gran dragón, guerrero y guardián del mundo digital asignado por Ydgrasil dios del mundo digital.

Imperialdramón es un digimón más del mundo digital formado por metadatos como los demás digimón de la familia de los cazadores de virus, espíritus de la naturaleza y del rugido del dragón. Es un digimón de nivel mega y es muy poderoso, siendo también de la gran alianza de los doce caballeros reales, del cual Imperialdramón es miembro y cofundador con Omnimón (Omegamón), otro digimón muy poderoso.

Imperialdramón es un gran digimon porque destaca al encontrarse entre los digimóns más poderosos del

mundo digital que poseen mucho poder.

Imperialdramón posee una gran armadura resistente y cuerpo de dragón.

Imperialdramón es el digimón que fue asignado para mantener la paz y la armonía entre el mundo digital y el mundo real.

*Eduardo Roberto Matallana Hidalgo  
1º ESPA Mañana*

La persona se llama Sandra. Sandra tiene veintisiete años, se dedica a la enfermería y vive en Colombia.

Sandra tiene unos ojos de color café. Su pelo es largo y rubio. Es alta de estatura, delgada y muy hermosa.

A Sandra le gusta vestir con muchos vestidos, cualquier clase de vestido se pone. También le gustan los jeans con botas o zapatos.

Ella es muy amigable, generosa, colaboradora y le gusta ayudar a las demás personas. Además, le gusta pasar el tiempo con su familia, exactamente con su madre y su padre.

Sandra me parece una chica muy espectacular, no solo por su belleza, sino también por su forma de ser y sus ganas de hacer cambios.

*Santiago Mejía Fernández 1º ESPA  
Mañana*

A quien voy a describir es a una mujer. Su nombre es Ana y tiene una edad, más o menos, entre treinta y cuatro o treinta y cinco años. Es especialista en enfermería y primeros auxilios y reside en Málaga (España).

Ana es alta, delgada y estilizada, de piel blanca delicada, pelo castaño, ojos color aceituna, de labios grandes y sonrisa amplia.

Viste dependiendo de las estaciones del año. En verano suele lucir vestidos largos o por la rodilla, con estampados de flores, rosas preferiblemente, blancas o violetas. En invierno se pone vaqueros y chaquetas con colores azules. De calzar usa tenis blancos.

Le gusta la música alegre del momento, baila muy bien. Le gusta nadar, ir a la playa y a lugares tranquilos

Es una mujer muy inteligente e innovadora. Suele estar siempre alegre y es muy positiva. Es cariñosa, comprensiva, paciente, protectora y trabajadora. Además es muy madura ya que se toma su tiempo para las decisiones y no se deja llevar por los impulsos malos.

*Ángel Jovanny Zhispon Bueno 1º  
ESPA Mañana*

Ella es Nicoll, tiene 16 años, es estudiante y le gusta dibujar. Vive en Puerto Gaitán.



Nicoll es bajita, acuerpada, pelo corto y ojos grandes.

Normalmente usa pantalones y ropa ancha.

Nicoll es divertida, responsable, inteligente y dibuja muy bien. Además tiene buen gusto musical y siempre tiene temas para hablar.

Me parece una niña interesante, atractiva y divertida. Pasamos muy buenos momentos, pero ahora está muy lejos...

*Dilan Alexis Parra Ruiz 1º ESPA Tarde*

Jyssa es una niña que tiene seis años y vive con su madre en Asturias. Acude al colegio privado llamado San Nicolás de Bari y está en tercer grado de Educación Infantil.

Jyssa es una niña que tiene unos ojos grandes de color marrón. Su nariz es pequeña y apenas sobresale de su cara. Su boca también es pequeña y sus labios finos, pero tiene una amplia sonrisa. Su piel es blanca y tiene los cabellos largos de color castaño y algo rizados.

Jyssa se viste en plan moderno y refleja parte de la personalidad de ella y su buen gusto y elegancia. Le gusta vestirse con sus leggins y sus minifaldas junto con botas largas y un abrigo de tres cuartos.

Jyssa muestra cada día más independencia de los padres y comienza a pensar en el futuro y observo que entiende mejor el lugar que ocupa en la familia. Por otro lado, presta más atención a las cosas y valora a sus amistades.

Sus aficiones son jugar con sus amigos en el parque y andar con la bicicleta.

*Gloria Isabel Martínez Cabral 1º ESPA Tarde*

No podría no pensar en él. Aún el corazón se me arruga cuando pienso en Giampiero. Nos conocimos a la edad de cuarenta años.

Él, psicólogo de profesión, vivía en un lugar lejano a mi distrito, pero eso a mí no me importaba. Solo tenía que agarrar las llaves de mi *Nissan Tiida*, ANE 433, e ir a por él.

Giam tiene unos inmensos ojos color miel. De estatura más bien baja, uno sesenta y cuatro centímetros, y de constitución fuerte, por su amor a practicar surf. Su piel de color caramelo está adornada por sus casi diez tatuajes que me tenían siempre absorta.

Él es amante de las olas y sus camisas siempre son hawaianas. No le importa mucho el estilo y la moda.

Giampiero solo quiere estar siempre cómodo montado en su moto

blanca o en el auto rojo que se compró y que hoy usa para pasear con aquella muchacha por la que me dejó.

*Heidy Maryam Heloiss Pacheco Valdivia 1° ESPA Mañana*

Ella es Lucía. Tiene veintiún años de edad, es estudiante y vive en Canadá.

Tiene los ojos azules. Su cabello es naranja y tiene las facciones finas. Su nariz es respingona y es delgada. Su piel es blanca y sus manos pequeñas.

Lleva consigo un vestido azul cielo y le gustan los vestidos de colores pasteles. Calza botas marrones, pero no muy altas. Siempre lleva el cabello recogido con una cola de color naranja.

Lucía es una persona muy amable, carismática y encantadora. Se suele mostrar muy sensible y llora cuando se emociona demasiado.

Le gusta el arte, escribir y es buena en la materia de Física. También le gusta cantar.

Lucía es una buena amiga, buena hermana e hija. Siempre está dispuesta a aprender cosas nuevas. Aunque tenga miedo de ello, se toma las cosas con calma.

Es ordenada en cuanto a su vida diaria y eso es lo que más admiro de ella como persona.

*Brittany Ramírez 1° ESPA Mañana*

Luis Alfonso era un hombre cuya presencia es inolvidable en mi vida.

Tenía unos ojos verdes que irradiaban calidez. Su cabello de canas plateadas reflejaba sabiduría. Su textura era mediana.

Se dedicaba al transporte y recorría todas las carreteras de Colombia. Su dedicación era admirable. Fue un trabajador incansable y responsable.

Su familia era su prioridad y dedicaba tiempo y esfuerzo para que estuviéramos bien. Le gustaba la Navidad y disfrutaba reunido con la familia degustando una deliciosa comida. La comida era parte fundamental de la celebración. Debía de ser abundante y variada. Nos contaba chistes o anécdotas de su infancia, de su vida...

Era un hombre maravilloso, con un carácter fuerte, a veces con genio, pero con un gran corazón lleno de amor dispuesto a ayudar.

Un gran hombre, gran esposo, abuelo amoroso y... ¡El mejor papá!

*Nubia Ángela Torres Parra 1° ESPA Mañana*

Nanami Kento es un hombre de 28 años que trabaja en una empresa de valores en Japón.

Es alto y atlético y tiene el cabello rubio oscuro peinado hacia atrás.



Nanami viste trajes impecable en colores neutros, como el gris o el azul marino, combinados con camisas blancas y corbatas discretas. Calza zapatos de cuero pulidos. Usa gafas rectangulares que le dan un aspecto serio y dominante.

Es un hombre profesional y valora la eficiencia. Tiene un fuerte sentido de la justicia y de la ambición por crecer en su trabajo. Disfruta leyendo y degustando una buena comida en su tiempo libre.

Me gusta Nanami Kento por su integridad, su dedicación y por su capacidad para mantener la calma en situaciones difíciles. Él me ha enseñado a ser más firme en mis principios y a luchar por lo correcto. Esta forma de ser suya me motiva a enfrentar la vida con más fervor y determinación, enseñándome que la verdadera fuerza viene del corazón y del alma.

*Irene Cristina de Sousa da Silva 1º  
ESPA Mañana*

Era una noche de fiesta normal. Mis amigas y yo bailábamos y pasábamos un buen rato. Entonces se acercó un camarero a nuestra mesa. Yo no pude quitarle los ojos de encima. Lo quería conocer muy bien y comenzamos a hablar días después. Su nombre es Josnel, tiene veinticinco años y trabaja en la discoteca más conocida de la ciudad.

Josnel tiene unos ojos verdes impresionantes. Su piel es trigueña y siempre luce una bonita sonrisa. Es de gran altura y su complexión es delgada, la cual combina con su forma casual de vestir. Él y yo estábamos tomando un helado y me percaté que llevaba unos zapatos negros y vestía con pantalón gris, camiseta blanca y su distintivo sello personal... ¡Una gorra negra!

Josnel es una persona carismática, alegre, con un buen corazón, aunque a veces gruñón, pero siempre cariñoso.

Si tuviera la oportunidad de cambiar algo de ese día, diría que sí, para haberlo conocido antes. ¡No veo a otra persona en mi vida!

*Anmerus Inés Frontado Hernández 1º  
ESPA Mañana*

Su nombre es Anmerus. Tiene veinticinco años y se desempeña como camarera.

Anmerus es una mujer de apariencia elegante y cuidada. Tiene un cabello cobrizo y brillante que enmarca su rostro y resalta sus rasgos suaves y expresivos. Sus ojos son grandes y de un color café oscuro, transmitiendo amabilidad y calidez.

En cuanto a su forma de vestir, Anmerus muestra un estilo moderno y sofisticado. Mientras trabaja como camarera, suele llevar uniformes impecables y elegantes, que combinan con su

personalidad amigable y profesional. Fuera del trabajo, le gusta vestirse con prendas cómodas, pero con estilo y eligiendo colores vibrantes que reflejan su energía y alegría de vivir.

Anmerus es una persona amable y atenta. Siempre se preocupa por el bienestar de los demás y se esfuerza por crear un ambiente acogedor y agradable en su entorno. Es conocida por su sonrisa cálida y su actitud positiva, lo que la convierte en la mejor compañía.

### *Josnel Obrie Pulido Muñoz 1 ESPA Mañana*

Lucía Fernández es una psicóloga infantil de treinta y dos años que vive en Madrid.

Lucía es una mujer de estatura media, alrededor de un metro y sesenta y cinco centímetros, de complexión delgada, pero atlética y de piel clara. Su cabello es largo y ondulado de color castaño oscuro. Sus ojos son grandes de color verde con una sonrisa contagiosa.

Lucía tiene un estilo de vestir cómodo y práctico, acorde con su profesión. Prefiere los colores neutros y suaves (beige). A menudo viste pantalones de tela suave, blusas de algodón y chaquetas ligeras.

Lucía es una persona extremadamente empática y cariñosa. Es paciente y sabe escuchar. Siempre

muestra un interés genuino por las personas que la rodean.

Disfruta pasando el tiempo al aire libre, ya sea haciendo senderismo en la sierra de Madrid o paseando por los parques de la ciudad.

Lucía es una de esas personas que dejan una huella imborrable en quienes tienen la fortuna de conocerla. Me ha marcado profundamente por su capacidad de ver lo mejor de cada situación y de cada persona. Sin duda me hubiera encantado tener a alguien como ella a mi lado como amiga, ya que su ejemplo me hubiera ayudado a ser una versión mejor de mí mismo.

### *Mansour Mirshahi 1º ESPA Mañana*

Esta persona a quien voy a describir se llama Vania. Tiene treinta y cinco años, es doctora y vive en Perú.

Físicamente es una persona de estatura mediana y con una contextura delgada. Tiene el cabello oscuro y largo, los ojos achinados, muy expresivos, y un color de piel pálido.

Su forma de vestir es casual y fresca ya que busca estar relajada y cómoda. Suele usar pantalones anchos para que no marquen su figura, mientras que sus polos suelen ser cortos para tener un contraste con sus pantalones. En sus pies prefiere zapatos o tenis con plataformas altas para estilizar su vestimenta. Dependiendo del clima, en invierno le gusta usar



chamarras o jerséis más holgados y su estilo en calzado serían las botas altas. El cabello lo lleva sujeto y sin apenas accesorios.

Ella es una persona muy empática y siempre está predispuesta a ayudar y a escuchar a los demás. También es optimista ya que es capaz de enfrentar situaciones y desafíos con una actitud positiva, buscando nuevas oportunidades en lo laboral y en lo personal. Por otro lado, es una chica de carácter fuerte, pero con una sensibilidad única. Desde el punto de vista familiar es muy hogareña y disfruta del calor de la unión familiar. En su trabajo es muy profesional, pero busca siempre aprender más y mejorar.

Vania tiene muchas aficiones y pasiones. Una de ellas es el arte, disfruta dibujando en su tiempo libre. Otra afición es viajar y conocer distintos lugares del mundo que le permiten comunicarse con personas y aprender de sus culturas.

Mi opinión sobre esta mujer es que representa lo mejor que yo podría llegar a ser y a su vez me inspira a seguir luchando por alcanzar mis propósitos. Su valentía me ayuda a afrontar diferentes situaciones y a tomar decisiones con total autonomía. Me deja como ejemplo su perseverancia y que con esfuerzo y dedicación, se puede llegar a lograr mucho en la vida. Por último, me inspira a seguir siendo mejor persona y a contribuir a la sociedad sin tener que dañar a nadie para lograr mis objetivos.

*Gabriela Silvestre Chipana 1º ESPA Tarde*

Os presento a José Mújica, también conocido como Pepe Mújica. Tiene ochenta y nueve años y es un político uruguayo que vive en Montevideo.

De estatura baja, diría que un poco gordito, y de pelo blanco por sus canas al igual que su bigote. En su rostro se ve lo que es como persona.

Su vestimenta es muy normal. En su casa lo podemos ver en chándal o en chanclas. Cuando va al trabajo se pone traje pero sin corbata y lleva gafas de sol.

Le gusta la vida en el campo. En su casa tiene un huerto con muchas plantas. También tiene gallinas y una perrita llamada Manuela.

Es una persona humilde, noble, muy trabajador y que hace mucho por su país. Su vida fue la política y llegó a ser presidente de su querido Uruguay. Dio y predicó con el ejemplo de humildad, con más aciertos que errores.

Sus grandes aficiones son el fútbol y sus plantas.

Para mí es un ejemplo de persona con la que me gustaría compartir ideas y formas de vivir.

*Alejandro Torterolo Seijas 1º ESPA Tarde*

Isabella, veintitrés años y toda una vida por delante. Ingeniera muy elocuente e incluso viviendo en el país del realismo mágico. Colombiana de cepa, de la ciudad de las puertas abiertas, Manizales del alma.

Aún recuerdo la primera vez que yo te vi. Sentí que había encontrado a la mujer más hermosa de la Tierra. Tus ojos amarillos como la miel y con una mirada que me dominó desde el principio pintándome el camino hacia tu sonrisa. Sin pensarlo dos veces, quité aquel tapabocas dejando al descubierto tus labios que tenían ese sabor a fresa que no olvida mi mente... Todo eso sucedió en cuestión de segundos y nuestras voces dijeron al unísono: “¡Qué hermoso eres! ¡Qué hermosa eres!”. Todavía puedo distinguir en mi mente tu carita preciosa y tu piel blanca como la nieve, con mejillas rojizas por el frío de las noches. Tu altura ideal y tu cuerpo demasiado bueno para la realidad.

Eras la flaca que siempre había esperado. Ya no sé cómo explicarte, amor mío, que tus besos fueron una bendición y cada curva de tu cuerpo era un trazo perfecto que se dibujaba en mi mente. Pero, pese a que tenías mi medida precisa, tuvimos que despedirnos y no volvimos a recargarnos con nuestra energía. Dejamos de regalarnos nuestros días y de volvernos locos al besarnos la boca.

Ahora solo vives en los recuerdos de mi mente y quizás en un lugar

mejor donde ya no tienes que llorar, donde ya no tienes que sufrir... Me dejaste solo y mi voluntad se está muriendo. A veces la batalla por alcanzarte me quiere ganar y al igual que tú, mi esperanza también murió.

*Daniel Mauricio Mejía Sepúlveda 1º  
ESPA Mañana*

## TU RECUERDO SIGUE AQUÍ: REDACCIÓN

### EN LA SELVA

En la selva viví muchas experiencias de todo tipo. De ello hace, aproximadamente, ocho años.

Pasaba las tardes en el interior de la selva donde estaba yo solo y algún animal que otro que me encontraba por el camino: anacondas, loros, macacos, perros salvajes ...

Cuando veía que algo no estaba bien, ya sea porque había un animal muerto y estaba fresco o porque todo estaba en silencio, era cuando tenía que correr como alma que lleva el diablo, ¡algún felino andaba cerca! Y si me encontraba cara a cara con el animal no podía hacer mucho con el machete.



Siempre lo llevaba encima para hacer paso en la espesura de las ramas.

Recuerdo que me gustaba comer arroz con piraña frita y salsa casera picante, ¡era todo un deleite! Como también era comer ranas, culebras de río, huevos de caimán o, muy de vez en cuando, algún que otro gusanito. Pero cuando no podía comer nada en todo el día solo tomaba café.

*Jancarlos Posso Betancourth 1º ESPA Mañana*

## **MI VIAJE DEPORTIVO A IRLANDA**

Uno de los mejores momentos y experiencias de mi vida fue mi viaje a Irlanda para jugar el Campeonato Mundial de Rugby.

Era la primera vez que viajaba fuera de España y me hacía mucha ilusión y estaba muy contento. También era la primera vez que iba a experimentar viajar en avión pues nunca me había montado antes y pensaba que me iba a dar mucho respeto, pero fue un momento muy agradable y divertido porque tuve la sensación contraria a la que yo creía que iba a sentir.

Respecto al Campeonato Mundial de Rugby, celebrado en la ciudad irlandesa de Cork, que está situada en la parte suroeste de la costa del país y bastante lejos de Dublín, no fue nuestro mundial ya que quedamos

penúltimos y además eliminados en la primera ronda de la fase de grupos de la competición.

Aun así, fue una experiencia muy bonita que siempre recordaré con mucho cariño por los momentos tan entrañables que viví, por la gente, por la animación y el ambiente, pero sobre todo por la hospitalidad que nos brindaron y la generosidad con la que los irlandeses nos trataron ya que nos facilitaron todo lo que necesitábamos.

*Eduardo Roberto Matallana Hidalgo 1º ESPA Mañana*

## **MI VIAJE A RUMANÍA EN COCHE**

Empezamos el viaje a las cinco menos veinte de la tarde. Al principio condujo mi madre y nos íbamos turnando. El viaje fue muy cómodo y divertido. Por cada país que pasábamos, parábamos un tiempo para estar y verlo. Sobre todo me gustó Alemania porque mi abuelo me hablaba de sus dos hermanos, Fritz Cerghizan y Adolf Cerghizan, y de su padre Frederick Cerghizan. Me contaba que de pequeño iba a la casa de los padres de Frederick y en los cumpleaños estaba llena de alemanes. Para mí eso es precioso ya que me encanta Alemania y mi jugador preferido es alemán. Además disfruto escuchando hablar en alemán.

Después de unos días de viaje, por fin, llegamos a Rumanía y me lo pasé fenomenal allí.

La vuelta fue mucho más corta ya que solo tardamos dieciséis horas en llegar a la casa del pueblo en España.

*David Florin Gacer 1º ESPA Mañana*

### **PASEO FAMILIAR**

Voy a relatar un viaje familiar al mar. En ese viaje íbamos mi madre y su esposo, mi hermano y yo. Se trataba de un viaje de despedida antes de dejar nuestro país y lo programamos a la isla de San Andrés.

Fue un viaje lleno de experiencias nuevas y mucha diversión. Recorrimos la isla en minicoches, vimos amanecer, buceábamos y comíamos comida del mar (pescado, marisco, etc.).

Mi elección se debe a que fue un viaje muy planeado por mi madre y su esposo para despedirnos a mi hermano y a mí pues no sabíamos la próxima vez que nos volveríamos a ver.

*Santiago Mejía Fernández 1º ESPA Mañana*

### **UN POCO DE MÍ POR ASTURIAS**

Me fui a Asturias con mi tía para ayudarla con la mudanza. Ella misma me vino a buscar y nos fuimos desde el pueblo.

De camino había muchas montañas, ríos, animales y, a lo lejos, se veía nieve en la cima de algunas montañas.

Lo primero que hicimos al llegar fue llenar algunas cajas y las metimos en el coche y por la tarde nos fuimos de ruta. Cuando llegamos había una entrada al camino algo rara. Tuvimos que pasar dos vallas porque había ganado y un bosque frondoso. Un riachuelo dividía el bosque en dos. Lo cruzamos gracias a unas grandes piedras. Seguimos un largo camino y al final llegamos al sitio que nos traía el amigo de mi tía. En el suelo había un pequeño agujero y nos metimos con las linternas del móvil. Teníamos que ir agachados porque nos podíamos dar con la cabeza en el techo o resbalar. La cueva estaba llena de estalactitas y al fondo se veía una luz. La cueva discurría por debajo del acantilado y daba al mar. Era muy bonita.

Al final nos subimos al acantilado para ver el anochecer.

*Jimena Barbado Vergara 1º ESPA Mañana*



## MI INFANCIA EN LA ESCUELA

Tengo muy buen recuerdo de mis años de infancia en el Colegio García Quintana. Por la mañana, como mis padres iban a trabajar pronto, nos dejaban a mi hermano y a mí en Madridugadores. Nos encantaba ir porque hacíamos láminas de colores juntos, jugábamos con las construcciones y, a veces, nos dejaban ir al patio a jugar con la pelota.

En clase tenía muchos amigos y lo pasaba muy bien. Un recuerdo muy bonito que tengo es con Ana, una fisioterapeuta del colegio que me ayudó a caminar, porque cuando fui al colegio con tres-cuatro años yo no podía andar por mi problema en las piernas. Todos los años que estuve allí iba con ella una o dos horas para hacer ejercicios, incluso aprendí a montar en bicicleta de tres ruedas. ¡Fue genial!

Fueron unos años muy felices por todo esto y por lo que aprendí.

*María Gangoso Gil 1º ESPA Mañana*

## CUANDO PERDÍ A MI PERRO

Un día que volvíamos de la escuela nos encontramos la puerta de casa abierta de par en par y mi perro no estaba. Nos pusimos a buscarlo por todos los lados y yo cada vez que se hacía más tarde tenía más angustia y

tristeza, a parte de un poco de desesperación porque pensaba que no lo íbamos a encontrar nunca.

Después de unas tres horas me rendí y me puse a llorar sentada en la acera. Pasados unos minutos llorando apareció y me empezó a lamer toda la cara. Yo lo abracé con todas mis fuerzas y lo llevé a casa.

*Eva González Gómez 1º ESPA*

*Mañana*

## MI VIAJE A MÁLAGA

Recuerdo mucho esta fecha. El tres de noviembre de 2022 fui un fin de semana a Málaga. En lo personal fue inesperado. Yo tenía muchas ganas de viajar y conocer el sur de España para pasear por: sus playas, calles, parques y lugares turísticos.

En esta ocasión visité Málaga capital ya que ahí tengo una parienta especial. Es por ello por lo que mi entusiasmo era mayor.

Respecto al clima de Málaga diré que es fantástico porque es cálido y casi siempre hay una suave brisa.

La ciudad combina una mezcla de modernidad y de historia.

Su comida es un deleite. Sus menús son exóticos. En mi caso el marisco es mi preferido.

El mar, su color, sus aguas exquisitas me impresionaron. Puedes

bañarte en ellas hasta que te canses, pero a mí no me pasó porque me hubiera quedado todo el día.

Y por último la compañía que tenía. Lo mejor es hacer un viaje y saber que alguien te espera. ¡Es lo mejor de todo!

*Ángel Jovanny Zhispon Bueno 1º  
ESPA Mañana*

## RECUERDOS DE INFANCIA

Recuerdo que cuando era pequeño me metía en el río con mi amigo y mi amiga en invierno. Después hicimos una hoguera para calentarnos porque el agua estaba helada. Luego nos pusimos alrededor de la hoguera y empezamos a hablar. Nos podíamos quedar horas hablando y riendo.

Siempre solíamos ser los mismos: mi amigo Víctor y mi amiga Sonia.

*Manuel Rodríguez Álvarez 1º ESPA  
Mañana*

## EL INTERNADO

Aún lo recuerdo como si fuera ayer. Con ocho años ingresé en un colegio de monjas del siglo XIX y con grandes ventanales, no sabría decir

cuántas camas habría en las habitaciones. Había tres grandes patios. Uno de ellos lo llamaban el Patio de los Naranjos por la cantidad de naranjos que tenía. También había una capilla donde todas las mañanas íbamos a rezar. Al salir de la capilla, a mano derecha, había unas pequeñas rejas con unas escaleras hacia abajo. Según contaban, era un pasadizo que llegaba hasta la catedral donde se reunían monjas y curas y organizaban sus fiestas.

Estando en mi primer año, me eligieron para representar a la Virgen María en una obra de teatro. Yo era una niña muy tímida y vergonzosa, pero como solo tenía que decir un par de frases acepté el papel.

Destacaría muchas cosas de mi paso por el internado aunque necesitaría muchas más hojas. Pilar era mi profesora, una buena persona, y siempre me ayudó a que me sintiera bien e integrarme.

En primer lugar, lo peor de mi paso por el internado fue estar separada de mi madre y, en segundo lugar, porque tenía que levantarme por las noches para ir al baño y recorrer un largo pasillo y escuchar ruidos. Lo peor eran las noches como en la película española “El orfanato” en la que Belén Rueda es la protagonista.

He querido elegir este tema del internado porque marcó un antes y un después en mi vida.

*Verónica Santos Alegría 1º ESPA  
Mañana*



## RECUERDOS DE UNA EXCURSIÓN CON EL COLEGIO

Recuerdo una mañana de junio donde todo era alegría porque mis compañeros y yo nos íbamos de excursión a visitar una cueva con muchas estalactitas y estalagmitas. Esta cueva tendría, aproximadamente, un millón de años. Era preciosa. Cuando entramos parecía que estábamos en el corazón de la Tierra.

Hicimos el recorrido de un kilómetro más o menos. Se oía caer las gotas de agua y cada vez que hablábamos o chillábamos la cueva nos respondía con su eco.

Al salir de la cueva nos sentamos en unos bancos de madera para comer el bocadillo y disfrutar un poco de la naturaleza del entorno.

Luego fuimos a la playa ya que no estaba lejos de aquella cueva. Estuvimos disfrutando del agua hasta que los monitores nos dijeron que teníamos que regresar a los autocares para tomar rumbo a casa pues había una distancia bastante larga desde allí.

Lo recuerdo como si fuese hoy porque para mí fue una experiencia inolvidable: el poder disfrutar con mis compañeros de un entorno que no era el colegio.

*Gloria Isabel Martínez Cabral 1º ESPA Tarde*

## UN VERANO INOLVIDABLE

El año pasado, en verano, he viajado con mi pareja hasta Torrevieja. Allí vive mi hermana con su familia en un piso grande que dispone de piscina y está muy cerca del mar.

Este viaje era muy importante para mí por ser la primera vez que salía de vacaciones con mi novio. Me acuerdo de todos los detalles porque todo fue muy especial.

El primer día fuimos a Benidorm a visitar el Parque Acuático. Disfrutamos de todas las actividades que disponía. Además, vimos la diversidad de animales que había: delfines, leones marinos, serpientes, monos, ... Ese día era el cumpleaños de mi hermana así que después de visitar el parque fuimos a cenar y celebrar su cumpleaños.

Para mí ese verano fue inolvidable porque estaba acompañada de la gente que quiero mucho, porque había visitado lugares muy interesantes y bonitos y también porque había tenido momentos muy felices.

Cada uno entiende la felicidad a su manera, pero para mí la felicidad es estar con la gente más cercana y viajar, conocer sitios nuevos, ver diferentes culturas, aprovechar el tiempo al máximo...

*Mireya Darailova Botsova 1º ESPA Tarde*

## CAMPORREDONDO

Camporredondo es el pueblo de mi madre. De pequeño iba mucho allí. Hacíamos la matanza y me gustaba porque nos juntábamos todos los primos en la casa de mi tío Carlos, que era el único que vivía en la casa familiar. Pasábamos mucho frío porque al cerdo se le mataba en el patio. Los chorizos, torreznos, morcillas... se preparaban en el corral y allí no había calefacción, pero no nos importaba ya que trasteábamos con los animales.

Mi tío tenía perros, gatos, gallinas, conejos y cerdos. El animal que más nos gustaba era el burro. En el burro nos montábamos para dar paseos y también le dábamos de comer, le cepillábamos...

Fueron los mejores años de mi infancia.

*Oscar Domínguez Manrique 1º ESPA Tarde*

## YO

Recuerdo, como si fuera hoy, cada detalle de mi infancia, de lo bueno y hasta de lo malo... De hecho no me ha gustado nunca estudiar. Soy de trabajar.

Con cada acción hay una reacción. Hoy me dedico a la atención al cliente y, por cierto, me gusta.

*Sara Pereira da Silva 1º ESPA Tarde*

## MI VIAJE A LA CIUDAD ETERNA

Este viaje que voy a describir lo realicé del dieciséis al veintiuno de octubre de 2022. Mercedes, mi hermana mediana, me acompañaba.

En primer lugar, cogimos el avión en Barajas. He de decir que no me gusta mucho coger aviones.

Cuando llegamos al aeropuerto de Fiumicino me impactó unas estatuas romanas que había en una colina. Luego cogimos el tren y nos llevó hasta Termini y al lado teníamos el alojamiento. Volvimos a salir, ¡uff!, ¡qué caótico!, no seguían las reglas de tráfico. A los semáforos nadie los hacía caso.

Yo tenía muchas ganas de ver el Coliseo. Mi hermana, como ya había estado, me llevó directamente. Fue una cosa maravillosa verlo en directo después de haberlo visto en imágenes o en películas.

Otro edificio que tenía muchas ganas de ver era la Fontana de Trevi. ¡Maravillosa! Estuvimos, sin exagerar, una hora contemplándola, eso sí, había demasiada gente.

Los siguientes días hicimos un “free tour” por el Foro romano, ¡maravillosa la explicación!, y el sitio...

¡Ah!, nos recomendaron un restaurante para ir a comer. Se llama Luzi. Comimos las mejores pizzas y tiramisús del mundo.

Ya sé por qué dicen que es la Ciudad Eterna, pero... ¡Tendrás que ir para averiguarlo!

*Adriana Sierra Advíncola 1º ESPA Tarde*

## VACACIONES

Cuando era pequeña, las vacaciones significaban hacer un viaje con papá o ir a pasar unos días a la finca de la abuela.

En la finca de mi abuela, me levantaba temprano para jugar con mis hermanos. También acompañábamos a la abuela a los cafetales y mientras ella se dedicaba a sus tareas, nosotros comíamos deliciosas frutas que mi hermano bajaba de los árboles: mangos jugosos, naranjas y mandarinas dulces que eran mis favoritas.

Mis hermanos y yo pasábamos los días explorando, riendo, corriendo, jugando sin ningún afán ni preocupación. Solo nos preocupábamos por los insectos que aparecían y a los cuales mi hermana Conny y yo les teníamos pánico. Mi hermano, que era mayor,

agarraba los insectos y nos asustaba o nos perseguía hasta que lo regañaban.

Claro que aparte de jugar, ayudábamos a la abuela a recoger leña y otras actividades.

En resumen, lo pasábamos increíblemente. Fueron momentos inolvidables.

*Nubia Ángela Torres Parra 1º ESPA Mañana*

## TESOROS OCULTOS: LA VIDA EN LAS MINAS DE ORO DE VENEZUELA

Durante un periodo de cuatro meses, tuve la oportunidad de sumergirme en el mundo de las minas de oro en Venezuela, en particular en el kilómetro 89 de Las Claritas.

Esta experiencia fue especialmente significativa para mí, ya que fue mi primera incursión en esta área laboral y tuve la oportunidad de trabajar junto a los indígenas de la zona. Aunque enfrenté numerosos desafíos, puedo afirmar que esta experiencia fue increíblemente estimulante y enriquecedora.

Uno de los mayores obstáculos a los me enfrenté fue a la enfermedad del paludismo, la cual me afectó en cuatro ocasiones durante mi tiempo en las minas. Estos episodios fueron extremadamente difíciles y, en más de una



ocasión, estuve al borde de la muerte. Sin embargo, a pesar de las adversidades, logré superar esta enfermedad y seguir adelante.

Los paisajes, que rodeaban a las minas, y las amistades, que establecí, fueron aspectos destacados de esta vivencia. La belleza natural de la selva en la que nos encontrábamos era impresionante y me llenaba de admiración. Además, las relaciones que forjé con mis compañeros de trabajo fueron gratificantes.

La adrenalina de estar constantemente en alerta ante la presencia de animales salvajes y venenosos era una constante en nuestra vida diaria. Afortunadamente salí ileso, aunque me encontré con más de una docena de serpientes y fui picado en dos ocasiones por dos escorpiones. Estos encuentros fueron una muestra del peligro inherente con el que vivíamos en la selva, pero me enseñaron a tener un mayor respeto por la naturaleza.

La falta de seguro médico y la lejanía del hospital más cercano, a siete horas en lancha, significaban que nuestra salud y vida dependían de nuestra valentía y cuidado personal. Fue desgarrador presenciar la muerte de un compañero por paludismo y, en una ocasión, quedar atrapado bajo un alud de tierra que me dejó inconsciente durante unos minutos. Gracias al apoyo y a la ayuda de mis compañeros, logré salir con apenas unos rasguños.

Durante esos cuatro meses, mi principal motivación era ayudar a mi familia, ya que mi país estaba atravesando una crisis humanitaria. Sin embargo, debido a la falta de señal, no pude tener contacto telefónico con ellos durante ese tiempo, lo cual fue un desafío adicional.

En estas minas de oro reina “la ley del más fuerte” por la ausencia de regulaciones. Robar era común y la situación podía volverse peligrosa rápidamente. Yo tuve la suerte de trabajar con personas buenas y confiables, a pesar de que la mayoría de las minas estaban controladas por delincuentes respaldados por el gobierno. Aunque conseguí obtener ganancias significativas, la mayor parte de mis ingresos se destinaron a cubrir los gastos de las medicinas necesarias para tratar el paludismo.

Gracias al dinero que pude ahorrar, logré tomar la decisión de dejar mi país en busca de oportunidades. Esta experiencia me enseñó lecciones valiosas sobre la resiliencia, la importancia de la salud y la determinación por superar las adversidades.

*Josnel Obrie Pulido Muñoz 1 ESPA  
Mañana*

## **UNA PIEDRA EN EL CAMINO**

Eran ya las diez de la mañana. Las ollas de la comida estaban listas y

no podrían tener mejor aroma. Mi abuelita Rosa se había levantado muy temprano a cocinar con la intención de que no faltara comida en la playa.

Siete niños íbamos en el coche celeste de mi viejo abuelo. Él siempre nos iba refunfuñándonos. Parecía que disfrutaba cuando nos regañaba, aunque se veía bien cuando sacaba de la billetera monedas y nos daba a cada nieta unas cuantas.

Aquella mañana bajamos contentos del auto. Nos sacamos la ropa y empezamos a correr en la arena mis primos y yo. A lo lejos, una gran piedra incrustada de conchitas marinas nos invitaba a saltar sobre ella, aunque había que tener piernas muy largas. Entonces al escuchar yo su invitación incentivé a mis primos a saltar sobre ella. Uno, dos, tres, cuatro..., me tocaba a mí. Extendí las piernas lo más que pude sin éxito. Uno de mis pies se atoró en ella y se me abrió tanto la piel que podía ver mi hueso.

Las ollas de comida jamás llegaron a tocar la arena. Ahora mi abuelo tenía una razón más para renegar.

“¡Tenemos que volver, directamente al hospital!”, gritó mi madre.

“Perdóname, Rosita. Prometo no volver a saltar”, balbuceé yo.

*Heidy Maryam Heloiss Pacheco Valdivia 1º ESPA Mañana*

## **DÍA DE MIL SORPRESAS**

Despierto con los ojos cerrados. Estoy tirada en la cama y la luz del sol entra por la ventana. Siento un peso que se posa en mi costado. Abro los ojos y allí está él mirándome con un ramo de flores y una sonrisa de oreja a oreja: “¡Feliz cumpleaños, Bibi!”. Me llena de alegría, ilusión y amor.

Me dispongo a levantarme para coger las flores. Mi mirada se desvía detrás de él y veo una mesa arreglada con: desayuno, platos, jugo, café y un florero vacío. La cara de sorpresa que tengo es de toda una felicidad que invade mi cuerpo.

Pasado el tiempo de comida, llegan los tan esperados regalos. No fueron ni uno, ni dos sino tres regalos grandes. La emoción del momento me hizo llorar un poco, pero de felicidad. Abrí todos los regalos con gran furor. Estaba de pie junto a mí. Lo miré y le di un gran beso y abrazo... Solo pude ver sus ojos verdes que me transportan a todo lo lindo del mundo.

Fue mi primer cumpleaños acompañada aquí en España.

*Annerus Inés Frontado Hernández 1º  
ESPA Mañana*

## **EL VIAJE A MÉRIDA**

Era un viaje familiar muy esperado por mis hermanos y yo ya que

viajábamos con nuestros primos y aparte que llegaba mi madre de otro país. Todos extrañábamos a mi madre porque, honestamente, es la luz de nuestra familia. Ella había alquilado una casa en Mérida, una ciudad de Venezuela muy hermosa. Lo más increíble fue que la ciudad es fría y todos estábamos emocionados por ello.

Cuando llegamos del viaje en avión, que resultó un poco agotador, teníamos que ir en un bus para llevarnos al lugar de la parada de taxis. Al llegar a la casa nos sorprendió gratamente ya que era grande, espaciosa, tenía sitios para hacer muchos juegos y las vistas eran espectaculares.

Este viaje familiar lo elegí porque ha marcado mi adolescencia. Estaban mis tíos, primos, abuela, mi madre y yo. Fuimos a muchos lugares desconocidos para nosotros, como por ejemplo a la plaza Bolívar, al Jardín Botánico y nos montamos en el teleférico de Mérida. Toda mi familia lo pasó bien en ese viaje navideño.

*Brittany Ramírez 1º ESPA Mañana*

## **ENTRE AVENTURAS Y RECUERDOS**

Recuerdo mi infancia en Campinas (Brasil) de una manera especial. Esta ciudad ubicada en el estado de Sao Paulo, fue el escenario de mis

primeros años llenos de aventuras y descubrimientos.

Mis días comenzaban con el sonido de los pájaros tropicales que llenaban el aire con sus melodiosos cantos. Vivíamos en un barrio tranquilo, rodeado de frondosos árboles que ofrecían una sombra refrescante en los calurosos días de verano.

El Parque Portugal, también conocido como Logoa do Taquara, era mi lugar favorito. Pasábamos las horas paseando en bicicleta por sus senderos o disfrutando de los barcos a pedales de su lago. También me gustaba admirar las coloridas jacarandas en flor.

Los fines de semana eran otro punto culminante. El bullicio de la gente, los aromas de las comidas típicas, como el pastel y el caldo de caña, y los puestos de artesanía que me fascinaban.

La escuela donde asistía estaba a solo unas cuerdas de casa y el camino hacia allí estaba bordeado de casas coloniales pintadas de vivos colores. Los amigos que hice en esa época se convirtieron en compañeros de juegos interminables, desde el voleibol en los campos de arena cercanos de casa, hasta el escondite en los patios traseros de las escuelas.

Elegí recordar Campinas porque esta ciudad representa un capítulo de mi vida lleno de inocencia y alegría. Los recuerdos de mis abuelos visitándonos, las celebraciones de festividades brasileñas, como San Juan, o las



visitas a las tradicionales churrascarías han dejado una huella imborrable en mi corazón. Campinas no solo fue el lugar donde crecí, sino también donde aprendí a valorar las pequeñas cosas que hacen la vida especial.

*Irene Cristina de Sousa da Silva 1º  
ESPA Mañana*

## **TOM SAWYER**

*Tom Sawyer* era el apodo que me pusieron en el barrio donde vivía porque siempre estaba haciendo travesuras. Además, me lo llamaban por mi aspecto físico, pelo rizado y pecas, y porque siempre estaba corriendo para que no me cogieran o para esconderme.

Recuerdo tirar petardos a la señora “Laude” por la ventana de la cocina o atar los dos pomos de las puertas de los vecinos con cuerdas para que, después de llamar a sus timbres, no pudieran abrirse ya que se cerraban simultáneamente al intentarlo.

Así transcurrió mi infancia y perdí la cuenta de los “*chinchones*” que tiene mi cabeza de esos años.

En fin, todavía recuerdo las muchas picas que hice y que volvían locos a parte de mis vecinos.

*Pedro Bazaco Alonso 1º ESPA Mañana*

## **MI PRIMER VIAJE EN FAMILIA**

Tenía yo catorce años y fue mi primer viaje. Mis padres, mis dos hermanos pequeños y yo fuimos a las Termas del Arapey, una ciudad de la provincia de Salto, en Uruguay. Allí había un camping, zonas con piscinas de agua termal y un gran río donde solíamos pescar.

Recuerdo que nos llovió dos o tres días y en las tiendas de campaña, por más que íbamos bien preparados, nos entró agua. Nos daba igual, lo estábamos pasando genial, todo era una aventura.

En el viaje de regreso a casa en autobús, a mi hermano le tocó sentarse con una persona mayor, ya que éramos cinco. Pasadas unas horas, mi hermano comentó a mis padres que la señora le hacía muchas preguntas y no le dejaba descansar. Entonces le pidió a mi otro hermano, que era el más pequeño, que le cambiara el asiento y así se libraba de la señora. ¡No lo olvidaremos jamás! Pasado un tiempo la mujer se durmió, seguramente, porque no aguantó a mi hermano pequeño que, por su corta edad, no hacía más que preguntar y decir a todo: “¿Por qué?”. Las fotos que hicimos nos hacen revivir aquellos momentos inolvidables.

*Alejandro Julio Torterolo Seijas 1º de  
ESPA Tarde*

## LA VEZ QUE CAMINÉ CUATRO HORAS EN LA NOCHE

En mayo de 2022 fui a un pueblo del departamento de Jinotega con dos amigos porque eran las fiestas.

Cuando llegamos al pueblo lo pasamos bien, pero no vimos la hora y cuando nos dimos cuenta ya era la una de la madrugada y no teníamos dónde quedarnos a dormir. Así que regresamos a la ciudad de Jinotega caminando. Íbamos con un poco de miedo porque ya era muy tarde. Estuvimos cuatro horas caminando hasta que llegamos a nuestras casas.

*Marcelo José Contreras Ferrufino 1º  
ESPA Tarde*

## VIAJE DE PROMOCIÓN

Recuerdo haber realizado un viaje de promoción en mi último año de Bachillerato. En aquel entonces tenía diecisiete años y mi promoción fue llamada “Almas javierinas”. Durante el año, antes de decidir dónde sería nuestro viaje, planificamos bien el lugar, ya que tenía que ser algo inolvidable, lleno de aprendizajes, de anécdotas y de experiencias únicas, en definitiva, un lugar que no se nos olvidase rápidamente.

Bueno, para entonces, teníamos muchas opciones. Una de ellas y la

más llamativa en la cual la mayoría de compañeros estábamos de acuerdo fue Cuzco “La ciudad imperial del inca”. Pero Machu Picchu fue el lugar escogido, sin duda el mejor, por ser una ciudad hermosa, además de ser Patrimonio de la Humanidad y una de las siete maravillas del mundo moderno.

El viaje comenzó temprano. Todos nos reunimos en la puerta del colegio a las ocho de la mañana. Íbamos un grupo de noventa alumnos y tres tutores. Todos mis amigos estábamos muy entusiasmados por el viaje y por el lugar. En el camino, en el bus rumbo a nuestro destino, todos bromeábamos y cantábamos felices. Los tutores a cargo, recuerdo que eran los mejores sin duda, se comportaban de manera jovial y divertida. Durante el viaje no faltaron las bromas y siempre había algún compañero que tenía el apodo perfecto para cada uno de nosotros.

Al llegar a Cuzco, nuestra primera parada fue una excursión en la Plaza de Armas de la ciudad y luego fuimos al Templo del Sol (Qurikancha). Ese día fue un paseo rápido. Terminando la tarde fuimos al hotel a descansar.

Al segundo día, muy temprano, nos levantamos para abordar el bus que nos llevaría a la ciudad de Machu Picchu. Allí, recorrimos los lugares más importantes de la ciudadela. Fue una caminata algo exhausta para los que no tenían experiencia por la altura del lugar. A pesar de todo esto, fue una experiencia única e irrepetible.

El viaje concluyó con una cena para despedirnos del día tan agotador que habíamos tenido. El plato que la mayoría habíamos pedido fue la trucha frita, acompañada de arroz y yuca frita ya que es muy tradicional en la ciudad. Otros compañeros pidieron una sopa tradicional llamada chairo. Esta sopa es muy consistente ya que lleva carne de cordero, papa dulce, arvejas, zanahorias, hierbabuena, orégano, comino y sal.

Finalmente, el grupo abordó el bus rumbo al hotel para el día siguiente regresar de nuevo a nuestras casas, llevando con nosotros recuerdos imborrables y unos valiosos aprendizajes.

*Gabriela Silvestre Chipana 1º ESPA Tarde*

### **POR PRIMERA VEZ**

Aún recuerdo la primera vez que fui a Cartagena de Indias. Yo todavía no conocía el mar. Apenas lo vi, me brillaron los ojos de asombro y alegría. Lo primero que hice fue bajar del carro y sentir en mis pies el agua marina. Ahí estuve disfrutando de esta primera sensación hasta que me llamó Valentina, mi acompañante. En el momento, escuchamos un ruido a lo lejos, uno muy musical, y, al ritmo de ese sonido, comenzamos a bailar en medio de la playa sintiendo la brisa del mar.

Nuestra química y alegría era tal que contagiaba a la gente que se aglomera a imitarnos. Así mismo, alguien nos tomó una foto que quedó en mi mente para la eternidad.

Escojo este recuerdo por la sensación de alegría y nostalgia que me genera. Recordar la primera vez de algunas vivencias siempre es volver a atrapar un mar de emociones.

*Daniel Mauricio Mejía Sepúlveda 1º ESPA Mañana*





# "Los otros" movimientos artísticos

Mar Alonso

## ART BRUT

El **Art Brut** es un término acuñado en 1945 por **Jean Dubuffet** para referirse al arte creado por gentes ajenas al mundo artístico, sin una formación académica.

**Jean Dubuffet** nació en Le Havre (Francia). Se mudó por primera vez a París en 1918 para estudiar pintura en la Académie Julian, pero tras seis meses allí, dejó la academia para formarse de forma independiente. En 1924, dudando del valor del arte, dejó de pintar y se hizo cargo del negocio de venta de vinos de su padre. Retomó la pintura nuevamente en la década de 1930, pero otra vez la abandonó, volviendo de manera duradera en 1942. Su primera muestra individual se llevó a cabo en 1944.

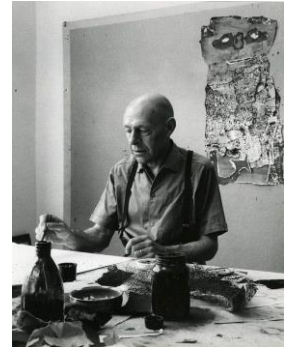

Dubuffet acuñó el término *Art Brut* (arte en bruto) influenciado por el libro de Hans Prinzhorn, "Artistry of the Mentally ill"

Según él, todos tenemos un potencial creativo que las normas sociales anulan. Es el caso del arte creado por **locos, autodidactas, inadaptados, niños, ancianos...** La cultura oficial es tan rígida que ahoga la invención, y estigmatiza como carente de valor todo lo que no entre dentro de sus excluyentes límites.

El **Art Brut** consiste en la ausencia de formación artística, ignorancia de toda tradición cultural, reinención de las etapas del acto creador y elaboración de la obra en el anonimato. Es un **arte ecléctico**, son obras «no encasillables» que se caracterizan por su política de abstención en cuanto a toda operación comercial. El **carácter no lucrativo** es una regla esencial.

Se le llamó también **Arte Marginal**, fuera de los límites de la cultura oficial.



Según Dubuffet toda clase de producciones que presenten un carácter espontáneo y fuertemente entrarán dentro del art brut. imaginativo

Es el arte creado por creativas como obstinadas, apasionantes detrás, artistas se enfrentaron a la falta de entorno y, aún así, proyectos, que hoy verdadera



personas tan con historias autodidactas que comprensión de su perseveraron en sus son destellos de fantasía en un salidas de un cuento, espacios surrealistas, nada, aldeas enteras realizado por y para

mundo cada vez más uniforme: casas como bosques intervenidos hasta convertirse en esculturas fantasmagóricas en mitad de la horadadas en piedra...un arte que aunque



Uno de los ejemplos más significativos de art brut es el **Palais Ideal en Hauterives (Francia) de Ferdinand Cheval**, un cartero que dedicó más de treinta años de su vida a edificar un “capricho” arquitectónico con reminiscencias orientales, abigarrado y lleno de pináculos.

En 1879 Ferdinand Cheval comenzó a construir su palacio con las piedras que recogía durante sus rondas como cartero. Las esculturas del edificio representan diferentes monumentos, personajes mitológicos o animales del mundo. Un templo hindú, una tumba egipcia, un castillo medieval, una mezquita, una cabaña suiza y una torre de Barbaria son las creaciones que conforman el palacio. Se inspiró sobre todo en sus lecturas, en la naturaleza o en las postales que repartía. Las paredes están adornadas con citas y poemas, uno de los cuales inspiró el nombre de esta obra excepcional. Terminó el Palacio Ideal en 1912.



Otra obra de art brut son **las Torres Watts (Los Ángeles) de Simón Rodia**, (1879-1965) un inmigrante italiano, que las construyó entre 1921-1954. Son 17 torres interconectadas y bien estructuradas, donde se vislumbran mosaicos. Han sido escenario de libros, películas y videojuegos. La estructura está hecha con tubos y mallas de acero además de raíles de tren en desuso reforzados con mortero. Como decoración utilizó cristales de colores desechados por una fábrica, botellas, porcelana, azulejos y espejos. Entre las torres destacan las dos más altas que contienen las dos columnas de hormigón más altas del mundo. Todo el conjunto incluye tres pajareras, un capitel de 11,5 metros, una estructura de hormigón llamada Barco de Marco Polo y otras torres más pequeñas.





En España tenemos varias construcciones destacables, como es el caso de la del agricultor **Justo Gallego Martínez** que hizo su **catedral en honor a la Virgen del Pilar en Mejorada del Campo (Madrid)**. Murió con 96 años e invirtió seis décadas en su construcción.



Una de las edificaciones más conocidas es la de **Félix Sanpérez Gistau** quien en 1989 comenzó a construir **“La Casa de Cristal” en Monesma de San Juan. (Aragón)**. Pasó nueve años rematando su obra. Hace cuatro años la compró un ciudadano inglés. Al ser una propiedad privada no está expuesta a visitas turísticas, solamente puede admirarse desde el exterior, pero la imagen vale la pena si se está en la zona. Tiene la particularidad de estar confeccionada con botellas de champán que ofrecen unos reflejos espectaculares a la luz del sol.





En Barbastro (Huesca), José Foncillas Ribera, una vez jubilado, comenzó a decorar su casa con distintos materiales, la mayoría **pedras y rocas de la zona**. Hoy es uno de los lugares más visitados de esta localidad.



**Cesáreo Gimeno Martín** plasmó una extravagante construcción en **En Bueña (Teruel)**. Era cartero con conocimientos de forja y herrería. Al jubilarse decidió construir un espacio artístico en una era de su localidad natal: **"la era del tío Cesáreo"**. La decoró con materiales de desecho con los que creaba dibujos en el suelo que alternaba con piedras. Realizó también un molino de viento y figuras de animales.

El artista murió en 2011 a la edad de 94 años. La era se abandonó, desapareciendo al poco tiempo.

La americana Jo Farb Hernández destacó esta era como uno de los ejemplos más interesantes del arte bruto, digno de estudiarse en Estados Unidos. Se lamentaba de su falta de conservación.

La Asociación Cultural A-Bueñiza ha recuperado la era del Tío Cesáreo como espacio de juegos y lugar de paseo para niños y mayores.

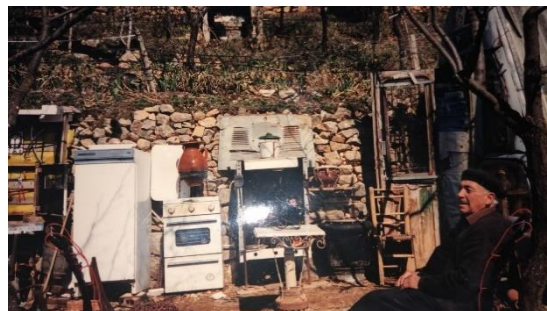



**Fernando Buenache (Cuenca 1960)** da vida a la naturaleza utilizando madera, hierros y piedras. En palabras de Luis Muro (artista toledano) sobre su figura: “todo lo recibe de su lugar y a su lugar todo devuelve; todo regresa al orden atávico del que él mismo procede”.

En un paraje de Buenache de la Sierra creó un **bosque animado**. Lo que antes fueron troncos devastados por fuegos e intemperies, ahora son figuras que atrapan la asombrada mirada de quienes visitan la zona.

Muy cerca, en el mismo centro del pueblo, el autor de este bosque ha convertido el mesón “las Pedrizas” en otro lugar muy especial.



La sorprendente obra de **Félix Gallardo**, conocido como "El Sacristán", un vecino ermitaño de **Ariza** fallecido en 2017, forma parte de un **Sendero** para dinamizar la zona que la Asociación Socio Cultural Alto Jalón puso en valor creando una ruta. Estuvo más de dos décadas esculpiendo piedras, construyendo casetas y refugios en recovecos de las montañas, un sendero lleno de curiosidades.





**Julio Basanta** construyó la archiconocida **“Casa de Dios” (Épila, Zaragoza)**. Se crió en un orfanato ya que fue abandonado por su padre. Se ganó la vida como albañil, comprando una parcela en Épila donde construyó una casa para descansar de la ciudad los fines de semana. Como trasfondo a su creación, hay una historia personal dramática. En 1977 su hermano murió de un disparo de un policía y su hijo también murió en extrañas circunstancias en 2002. Decoró la casa y alrededores con extrañas figuras de dioses y demonios. El 30 de septiembre de 2020 la Casa de Dios salió a la venta por 49.500 euros y en el mes de noviembre de 2021 fue adquirida por el zaragozano Jorge Labé con la intención de crear una residencia artística en su interior y cuidar de su mantenimiento.





En pleno centro de la ciudad de Zaragoza, en el Parque José Antonio Labordeta, está “El Jardín de la Victoria” creado por **Raquel Vela**. Un lugar colorido y mágico lleno de figuras, creadas con material reciclado, con forma de flores, dragones, animales del bosque, brujas, bailarinas, hadas y payasos. Todos tienen además carteles que detallan la información de cada criatura con algún lema o curiosidad. Son obras únicas. Algunas expresan sencillez, otras tienen cariz naif y pueril, la mayoría son repetitivas y llenas de *horror vacui* (relleno de todo espacio vacío en una obra de arte con algún tipo de diseño o imagen.) Están construidas con materiales cotidianos y recuperados como corchos, latas, chapas, botellas, bidones, botes de pintura, ladrillos, piedras...



El italiano **Luigi Lineri (Italia)** acumula miles de guijarros desde hace sesenta años. Es su propuesta artística y vital: 'la búsqueda'.

Para algunos, Linieri es un loco; para otros, un místico. Él mismo reconoce que su relación con las piedras es «algo obsesivo», pero, explica, ha sido una especie de enamoramiento progresivo. «Es como absorber un veneno en pequeñas dosis y lentamente se acaba convirtiendo en algo inocuo, no te envenena porque lo dominas».

El 'encantamiento' comenzó el 1 de mayo de 1963, recuerda Luigi, cuando en sus paseos por los alrededores de su casa cogió una piedra y sintió que «hace miles de años, un hombre sostuvo esa misma piedra». Busca guijarros que le 'digan' algo, por su forma, su textura, su 'sonido'... Los guarda, los clasifica según su forma y elabora diferentes composiciones.

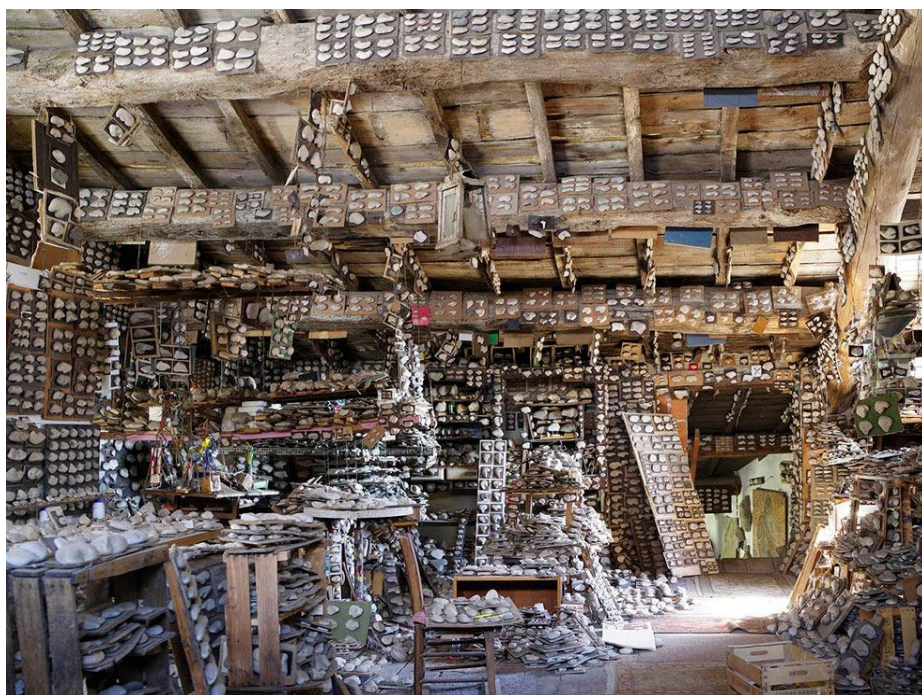

## ARTE POVERA (*Arte pobre*)

El arte pobre es un movimiento artístico surgido en Italia en la segunda mitad de la década de 1960, al cual se adhirieron autores del ámbito predominantemente turinés. Fue llamado así por **Germano Celant**, debido a que para su creación se utilizaron materiales humildes y pobres, generalmente no industriales, **materiales muy básicos**, incluso efímeros, como trapos, periódicos, paja, ramas o piedras.

Usaron intencionadamente estos materiales tras la crisis económica que sufrió Italia tras el fugaz boom que siguió a la II Guerra Mundial, como un **rechazo al consumismo** de la civilización moderna.

Unieron la tradición milenaria con el consumo de masas y fusionaron técnicas y soportes considerando pintura, escultura, collage, instalación y performance como la misma cosa.

En el arte povera **Arte y vida se dan la mano**, como en la mayoría de movimientos artísticos contemporáneos.

El material suele ser importante para los artistas povera, desde su fabricación y manipulación a su relación con el entorno. Es habitual que materiales industriales dialoguen con otros naturales.

Los artistas de arte povera expresan especial interés en estimular una reflexión en los espectadores y romper con los cánones establecidos por la sociedad.

Los principales elementos del arte povera son tres: **la improvisación, el público y el artista mismo**. Busca generar un mayor involucramiento por parte del público y crear piezas de arte con los elementos proporcionados por la naturaleza.



Su influencia más fuerte tuvo lugar entre finales de los años sesenta y principios de los setenta. En 1972 **Pier Paolo Calzolari** (Bologna, Italia) artista asociado a este movimiento, declaró que el arte povera había llegado a su fin. A partir de entonces, cada elemento de esta constelación de artistas siguió su propio camino.

Debido a su brevedad, hay quienes se refieren al arte povera como un momento o una postura en lugar de un movimiento

artístico.

Sin embargo, no cabe duda que durante su corto periodo de vida logró revolucionar el concepto de arte en sí mismo, así como la labor del artista en la sociedad. Y es por estas razones que se considera como uno de los grandes momentos del arte de posguerra.





**Mario Merz** destaca entre los artistas italianos que han practicado este arte. Sus obras parten de las estructuras elementales desarrolladas por el matemático medieval **Fibonacci**, para quien el desarrollo de una secuencia derivaba no de la simple sucesión de números, sino de la progresión en la cual cada número resulta de la suma de los dos precedentes. Esta progresión matemática es la que publica Merz en cualquiera de sus trabajos, ya sean objetos, espacios, vegetales, etc. Como por ejemplo, la disposición de paquetes de periódicos en el suelo, con los números de Fibonacci realizados en neón, un grupo de frutas y verduras esparcidos por el suelo que se van deteriorando como sucede con otros fenómenos naturales, o la realización de un iglú recubierto por una estructura de neón, donde aparece la serie de números Fibonacci.



**Michelangelo Pistoletto** está considerado uno de los principales representantes del Arte Povera.

Comenzó a trabajar con su padre, que era restaurador de pinturas, en el año 1946. Su inquietud creadora comenzó muy temprano, pintando autorretratos sobre tela a la que añade una imprimación que le da apariencia metálica y reflectante. Presentó sus obras, primero a nivel local (Bienal de San Marino de 1959, Galería Galatea de Turín, 1959), y posteriormente en Estados Unidos o Sao Paulo, en cuya Bienal de 1967 fue premiado.

En su primera época experimentó con diversas técnicas, desde la impresión sobre espejos a la escultura con materiales inusuales. Posteriormente, hacia 1969, su interés se centró preferentemente en el *happening*, la performance, la representación teatral o el vídeo-arte, soportes de la creación artística menos convencionales.

En muchas de sus obras trabaja con el *happening*, la acción o puesta en escena, a la que concede casi tanta importancia como a la obra en sí. **Happening** (palabra inglesa que significa acontecimiento, ocurrencia, suceso) es toda experiencia que parte de la ecuación provocación-participación-improvisación. Tiene su origen en la década de 1950 y se considera una manifestación artística multidisciplinaria.

El *happening* artístico trata de producir una obra de arte que nace del acto de organizar y de la participación de los espectadores, tratando de que abandonen su posición de sujetos pasivos y



se liberen a través de la expresión emotiva y la representación colectiva. Aunque es común confundir el *happening* con la llamada acción artística, este suele ser un acto organizado en el que no intervienen los espectadores, mientras que el happening es un evento improvisado que exige la participación del público

Como manifestación artística múltiple que pretende la participación espontánea del público, suele ser efímero. Por este motivo, suelen presentarse en lugares públicos, irrumpiendo en la cotidianidad.



Happening

Durante la década de 1960, **Pistoletto** comenzó a recoger pedazos de textil o ropa, que luego incorporaba a sus obras a modo de reivindicación de la vida cotidiana. En esta época, realiza muros con ladrillos envueltos en tela, o rodea la copia de una estatua clásica con textiles multicolor (su famosa *Venus de los trapos*), convirtiéndose en uno de los máximos exponentes del **Arte povera**. Usa materiales de todo tipo, muchos de ellos procedentes de la vida cotidiana, desde ropa, periódicos usados, madera o cartón. La utilización de espejos, sobre los que actúa, pinta imágenes o simplemente coloca de determinada forma, es uno de sus temas recurrentes.

A partir del año 1970 abandonó gran parte de las artes plásticas para dedicarse al mundo del teatro.

Algunas de sus obras se conservan en museos de arte contemporáneo de todo el mundo, como la Tate Gallery de Londres o el Museo Reina Sofía de Madrid.





## DAVID FLORÍN

A **David Florín**, alumno de primero de ESPA de nuestro centro, podríamos encuadrarle tanto en el **ART BRUT** como en el **ARTE POVERA**.

“Desde temprana edad he sentido inclinación por las artes manuales, encontrando placer en la confección de castillos elaborados con cartas y cintas de casete o animales con palos. Siempre he sido el primero en ofrecirme para cualquier proyecto artesanal, percibiéndolo como una vía para **canalizar energía** creativa y dar nueva vida y una segunda oportunidad a **cosas que no se usaban**”. Según sus propias palabras.

Tal vez, en un futuro no muy lejano interrelacionemos con alguna de sus obras en una de nuestras calles o -¿por qué no? -en un museo.

Mientras tanto, hemos tenido el placer de disfrutar de sus obras en nuestro Centro.

Gracias David.



# “Proyecto CodiceTic: CREACIÓN Y EDICIÓN DE VÍDEOS EDUCATIVOS”

**Miguel Ángel Salvador**

Durante el curso **2023/2024** hemos aprovechado el nuevo material **creación audiovisual** adquirido por el **CEPA MURO** para realizar unas sesiones de aprendizaje muy diferentes al día a día que solemos tener en las aulas.

El profesorado nos hemos tenido que poner las pilas formándonos con seminarios de grabación, edición de vídeos y utilización de mesas de mezclas de sonido, para luego compartir con nuestros alumnos una diferente metodología de aprendizaje basada en la creación de **vídeos educativos**.

Este proyecto se ha llevado a cabo de forma transversal con los alumnos de **2º** y **4º ESPA** participando los departamentos de **CITE** y de **Orientación**.

## • MATERIAL DE CREACIÓN AUDIOVISUAL

Para la grabación de los vídeos vamos a utilizar una cámara reflex **CANON EOS R100**



También hemos adquirido un equipo de iluminación y croma **NEEWER**



Mesa de mezclas de sonido **BEHRINGER** **X1222USB** con la que podremos crear podcast o quién sabe si en un futuro tendremos una radio en el centro.



## • GRABACIÓN DE LOS VÍDEOS

Los alumnos de **2º ESPA** en la asignatura de CITE tuvieron que grabarse utilizando el croma, para posteriormente en la fase de edición del vídeo poder insertar un fondo, simulando así que se encontraban en un **laboratorio** realizando los experimentos.



Los alumnos tuvieron que trabajar con diferentes roles ya fuera grabando, actuando o editando los vídeos.



Agrupados por parejas tuvieron que preparar un guion con la explicación de una parte del tema de Física y exponerlo delante de la cámara realizando un ejemplo práctico.

Este método de aprendizaje basado en la creación de vídeos educativos permite al alumno darse cuenta de su propio aprendizaje de una forma amena e incluso divertida, que quedó reflejada en la cantidad de **tomas falsas** que se grabaron.



Los alumnos de **4º ESPA** dentro de la asignatura de **Orientación Laboral** tuvieron que grabarse simulando una **entrevista de trabajo**.



Trabajando por parejas nuestros alumnos tuvieron que adquirir los roles de entrevistador y entrevistado para lo cual prepararon previamente



un currículum vitae personalizado para cada uno de ellos.

Mediante esta actividad el alumno trabajó tanto su expresión escrita como oral tan importante a la hora de enfrentarse a una entrevista de trabajo en el mundo laboral.



## • EDICIÓN DE LOS VÍDEOS

Los alumnos de 4º **ESPA** en la asignatura de **Tecnología II** se dedicaron a realizar la edición y montaje de los vídeos. Para ello utilizaron la aplicación

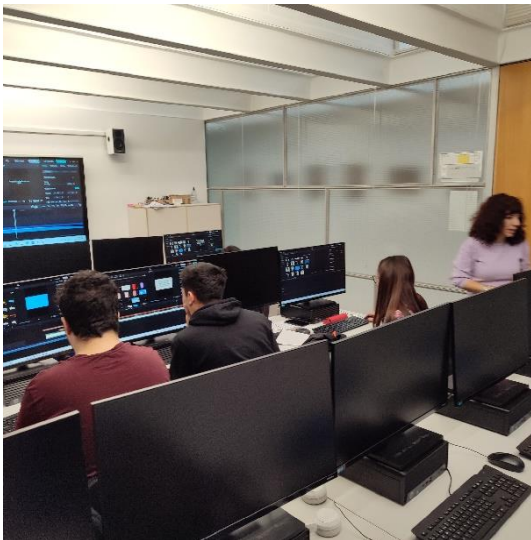

- RESULTADO FINAL

## VIDEO 2° ESPA CITE



David y Ninoska nos explicaron los **instrumentos de laboratorio** que utilizamos para medir las distintas magnitudes en el estudio de una disolución.

## Experimento 1 Cálculo de la densidad de un sólido



Santiago y Aarón nos deleitaron con sus dotes de interpretación y sus conocimientos de física a la hora de calcular la **densidad** de varios **sólidos**.

## Experimento 2 Cálculo de la densidad del agua



Eduardo, Eva y Sergio nos explicaron cómo se puede calcular la **densidad** de varios **líquidos** conociendo previamente su **masa** y **volumen**.

## Comparación de densidades



Jancarlos y Lydia como dos científicos profesionales nos explicaron cómo puede cambiar la **densidad** de un líquido con una práctica muy sencilla



solamente con **agua, sal** y un **par de huevos**. Esta práctica como os podéis imaginar generó bastantes tomas falsas...



Por último, **Verónica y María** en conexión directa desde su laboratorio nos explicaron los **tipos de mezclas** diferenciando entre **homogéneas** y **heterogéneas**

## VIDEO 4º ESPA ORIENTACIÓN LABORAL

Los alumnos de 4º ESPA ambientaron sus entrevistas de trabajo en varios sectores en los que tuvieron que demostrar sus habilidades sociales tan necesarias en el mundo laboral.

Las entrevistas tuvieron lugar en **restaurantes, tiendas de ropa deportiva** y un gran almacén en su sección de **cosmética**.

### Restaurante

**Marie Love y Rubén**



## Restaurante

Alec y David



## Deportes

Marian e Ismael

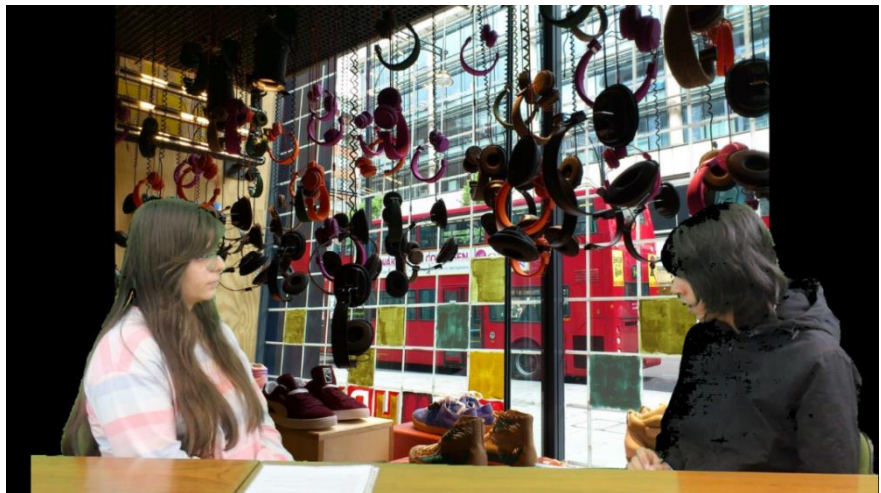

## Deportes

Lucía e Ismael



## Cosmética

Pilar y María Ángeles



**En resumen, tratamos de hacer unas jornadas de enseñanza y aprendizaje diferentes, utilizando los nuevos materiales de creación audiovisual adquiridos por el centro CEPA MURO.**

**Nos pareció una experiencia muy enriquecedora tanto para el alumnado como para el profesorado.**

**Nuestros alumnos trabajando en equipo, asumieron diferentes roles y crearon un producto final en forma de vídeo con el cual pudieron tener constancia de sus conocimientos adquiridos.**



# *Tu recuerdo sigue en mí*

Alumnos de Mar Alonso

Me llamo Karina di Nubila. Soy periodista, publicista y abogada. Soy italo-brasileña. Vivo en España desde 2022. Echo de menos a mi familia, a mis perros Chanel y Valentina y a mi amor, pero la vida está hecha de elecciones. Hoy estoy en Valladolid, haciendo mi doctorado. El mañana solo le pertenece a Dios.



## Los años de la Guerra

Cuando miro mi cara en el espejo, aún reconozco tus rasgos. Éramos dos en uno. Las piezas encajaban a la perfección. Nuestra relación era tan intensa que no podía separar mi yo del tuyo. No podía discernir dónde empezaba yo y dónde terminabas tú. Cuando estaba triste, tus fuertes brazos me consolaban. Tu sonrisa iluminaba mi camino. Me olvidé del mundo exterior. Dejé atrás a una mujer de mediana edad que insistía en perseguirme. Parecía una adolescente inconsecuente, sin miedo al mañana, soñando con una revolución y jugando al amor.

Echo de menos tu complicidad Hoy me he despertado sin tus ojos sobre mí. Arrastré mi cuerpo hasta tu mecedora y deseé encontrarte en un sueño profundo, pero por primera vez, no viniste a mi encuentro. Echo de menos mi sombra. Un vacío se ha apoderado de mi alma. La desesperación golpeó mi corazón. Mi yo intentaba sonar con la fuerza de un eco, mostrando valentía, pero detrás de toda esta elocuencia, me encontraba acorralada e indefensa. Echo de menos tus brazos.

El silencio fue creciendo poco a poco. Mi cuerpo ya no responde a los estímulos, descansa a la intemperie esperando que el último día amanezca en el horizonte y que mi gran amor vuelva a mi vida.

Karina di Nubila.  
Español para extranjeros Nivel II

## Libre como un Taxi

Camino sin saber dónde voy a acabar. Intento encontrarme en una esquina, en un atasco, pero es inútil. Doy vueltas, doy vueltas y no encuentro mi sombra. Durante los días siguientes, muchas personas se cruzan en mi camino. De la nada, me hacen señas para que les preste atención y acabo por detenerme. Me da un miedo inexplicable e inusual. He visto esta película varias veces. A decir verdad, mi vida es esa película.

Me detengo ante cualquier desconocido y le dejo entrar en mi espacio. Intento controlarme, no hablar demasiado, no involucrarme en ninguna circunstancia, dejar que sólo el sonido de la radio nos ensordezca, porque sé perfectamente adónde va a conducir todo esto, pero es involuntario. Aun así, insisto en hacer mi papel. Sigo las órdenes como un perro domesticado. Me detengo, corro, hago esto, hago aquello. Nunca ladro, y mucho menos muerdo.

El arrepentimiento se apodera de mí desde el momento en que el desconocido, que ya no lo es, deposita unas monedas en el asiento, me pide que pare el coche, me cierra la puerta en las narices y se marcha sin mirar atrás.

Vuelvo a sentirme solo en medio de esta jungla de piedras, libre y sin rumbo. Encuentro fuerzas para seguir adelante, la vida continúa. Sé que no fue el primero ni será el segundo pasajero de este viaje cotidiano llamado amor.

Karina di Nubila.

# Adiós

Todos los fines de semana, el abuelo nos recogía a mi hermano, a mis primos y a mí para ir en bicicleta y en barca a pedales a la laguna Rodrigo de Freitas. Eran los momentos que más esperábamos. Salíamos de fiesta. Todo empezaba en el coche. Saltábamos en el asiento, cantábamos canciones de Xuxa, Balão Mágico,... jugábamos a la ensalada mixta, a la adoleta,... Mi abuelo era mi superhombre, a veces el genio de la botella, todos mis deseos se cumplían al momento. Me mimaba mucho. Tenía todo el cariño que una niña necesita para crecer y ser una gran persona.

Tengo que confesarlo: la primera vez que vi la Lagoa Rodrigo de Freitas me sentí en el paraíso. Parecía una obra maestra esculpida, un espejismo. Estaba soñando despierta, cuando vi el Cristo Redentor. Cuando eres niño, te haces muchas preguntas: ¿Por qué esto, por qué aquello, qué es, cómo, cuándo, dónde?

El abuelo nos entendía, era un niño grande, no se molestaba en responder a mis cuestionarios. Decía que yo tenía el don de ser periodista, aparte de la curiosidad, claro. He llegado a la conclusión de que lo que soy es fruto de lo que plantó el abuelo. (En vista de ello, debo señalar que hace poco me licencié en periodismo por la PUC-Río y soy actriz de televisión).

Recuerdo la primera vez que fui al teatro. Mi abuelo me llevó al Parque Quinta da Boa Vista, donde por casualidad nada menos que Kaká Diegues, un director muy competente e innovador, presentaba una de sus obras: Romeo y Julieta. Todo era precioso. El ambiente, el aire fresco, la vegetación circundante, todo hacía que nos relajáramos y olvidáramos dónde estábamos realmente. Río de Janeiro, una ciudad maravillosa, naturalmente, y urbana, artificialmente. La obra nos hizo soñar, vivir realmente esa historia.

Olvidé mencionar algo interesante de analizar. Mi abuelo era italiano y llegó a Río de Janeiro (Brasil) con 15 años. Se enamoró de los cantos de los Pájaros (Sabiás), que trinan aquí, y nunca volvió a su ingrata patria, que lo expulsó en plena Primera Guerra Mundial.



A pesar de su acento, se consideraba brasileño y, peor aún, carioca. Conocía los lugares más increíbles de Río de Janeiro. ¡Cuánto le echo de menos sin ni siquiera haberme despedido!

Hoy amaneció diferente. Las nubes estaban pesadas y de luto. Parecían querer llorar, pero se contenían porque sabían que a mi abuelo no le gustaba ver llorar a nadie. Una inusual ráfaga de viento sacudió las ventanas de mi habitación. Sentí un temblor en mi interior. Un nudo en la garganta. Quería despertarme de nuevo y ver el amanecer, el arco iris brillando en un cielo azul. Lo siento por las nubes, no estarían allí. A veces ciertos deseos no dependen de nosotros.

Mi madre entró en mi habitación y me preguntó si quería ir al funeral. Quería despedirme, pero no soportaba ver a mi entrenador personal, mi payaso, mi segundo padre, mi amigo, allí tendido, con frío, sin moverse. Prefiero quedarme con las buenas imágenes que tengo de él. ¡No me voy!

Mi madre salió de mi habitación, llorando, camino del cementerio de São João Batista. ¿Cómo pudo ser tan fuerte? Siento un dolor tremendo. Necesito salir de mí misma, pero no puedo. Decidí coger un autobús sin destino. De repente, lo siguiente que supe fue que estaba montada en un bote a pedales en la laguna Rodrigo de Freitas. Una sensación inexplicable. Estaba rodeada de agua. Sola en aquella inmensidad. Me abrumaban los pensamientos. Recordé todos los buenos momentos que había pasado allí. Créeme, por un momento sentí que mi abuelo tomaba mis manos y las apretaba con fuerza como diciendo: "No te preocupes, estoy aquí. Y siempre lo estaré".

¿Por qué? He vuelto a ser esa niña mimada y curiosa.

¿Adónde has ido? ¿Por qué no te despediste de mí? ¿Hice algo mal? Si lo he hecho, perdóname, abuelo. Te echo de menos. Por primera vez no obtuve ninguna respuesta. Mis ojos empezaron a nublarse. Las gotas corrieron rápidamente por mi cara, creando un aspecto melancólico. Me quedé inmóvil unos instantes, mirando al Cristo Redentor y envidiándole la posición que ocupa. Yo también quería ser grande.

Poder despertarme y acostarme contemplando aquella vista. Sentirme cerca de todo lo que representaba mi abuelo.

Decir adiós es difícil. Yo tampoco quiero decirlo. Suena pesado, una sensación de pérdida, quizás. No te he perdido, al contrario, he descubierto que vives dentro de mí, en un lugar más que especial. Me ha enseñado mucho sobre la vida. Ahora es el momento de mostrarte lo que he aprendido.

¿Recuerdas cuando me enseñaste a montar en bici sin ruedas? Recuerdo perfectamente tus palabras: "No mires atrás. Siempre estaré a tu lado para ayudarte a levantarte si te caes. Confía en mí y nunca dudes de tu potencial. Lo conseguirás, siempre que no te rindas tan fácilmente.

Así que te lo ruego: Abuelo, por favor, vigila siempre mi sueño y sigue mis pasos. Te quiero. Sé que me vendrían muy bien tus enseñanzas, pero debías de estar muy cansado. Intento comprender, pero soy demasiado egoísta.

El sol se está poniendo. Pronto oscurecerá. Mis padres deben estar preocupados por mí. Tengo que irme. Pero volveré.

Hasta mañana, abuelo.

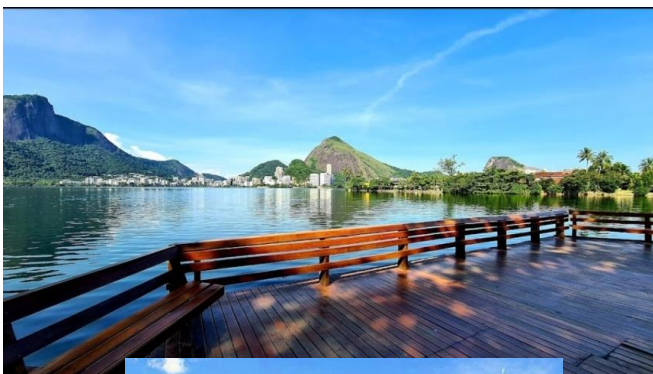

Karina di Nubila.

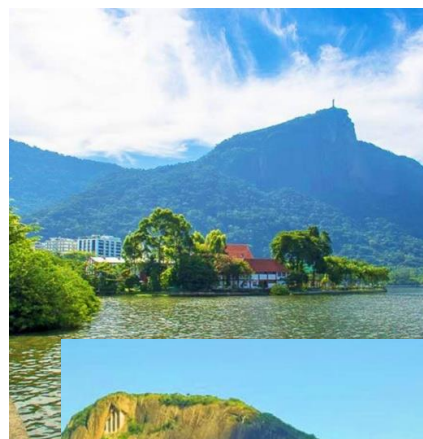

Me llamo Volha, tengo 23 años y soy de Bielorrusia. Vine a España hace unos años para estudiar en la universidad en la facultad de Filosofía y Letras. Actualmente estoy terminando mi último año y estoy escribiendo mi Trabajo Fin de Grado. Estudio inglés y literatura, además de español, porque lo necesito para vivir aquí. Me gusta leer y escribir poemas. La guerra en Ucrania, de donde es parte de mi familia, me inspiró para escribir esta poesía.

## *Mientras volaban los misiles*

Mientras volaban los misiles  
yo tuve un sueño tranquilo.  
Mi hermano volvió a casa,  
besa a su mujer y a su hija,  
come fruta – tan fresca y sabrosa.  
No ve heridas ni sangre  
no siente dolor ni calambre  
no oye truenos de granadas  
no grita "¡a las trincheras!"  
Mi hermano volvió a casa  
tumbado en mi regazo  
perdido en una siesta  
todo se pone en pausa.  
Mientras volaban los misiles  
yo tuve un sueño tranquilo.



Volha Kachava-  
Español para extranjeros Nivel 2



# ENCUESTAS

Estas encuestas se realizaron en el mes de junio, una de ellas a los clientes de una pizzería donde trabaja una de las alumnas y que refleja la realidad que viven muchos de nuestros estudiantes, y las otras dos a los alumnos de nuestro centro de turno de mañana.



## OPINIONES Y SUGERENCIAS

¿QUE FUE LO QUE MÁS HAN GUSTADO EN 2024 EN EL CENTRO

- \*ALGUNOS PROFESORES
- \*LAS CLASES Y LAS ACTIVIDADES
- \*LAS CLASES DEL PROFE MIGUEL
- \* TODO
- \* LA ENSEÑANZA Y CONVIVENCIA
- \* CONOCER NUEVAS PERSONAS
- \* LA UNIÓN QUE HAY ENTRE LOS ALUMNOS.
- \* LA FLEXIBILIDAD DE HORARIOS.
- \* ME HE DADO CUENTA DEL VALOR DE APRENDER."

• SUGERENCIA PARA LA MEJORIA DEL CENTR

- \* EL NIVEL DE ENSEÑANZA DE LOS PROFESORES
- \* QUE PONGAS MÁS FÁCILES LOS EXÁMENES"
- \* "A LO MEJOR HACER MÁS DÍAS DE CLASI
- \* INCLUIR ACTIVIDADES MÁS BLANDAS, TEATRO,ET
- \* MOTIVAR MÁS A LOS ALUMNOS.
- \* MEJORAR LAS ENSEÑANZAS DE INGLÉS."
- \* "PODER CRECER A NIVEL LABORAL Y PERSONA"
- \* "NADA", NINGUNA COSA, "TODO ESTÁ BIEN!"
- \* PROBLEMAS DE SUMINISTROS BÁSICOS
- \* PROBLEMA EN EL SISTEMA DE CALEFACCIÓN

## TABLA DE FRECUENCIAS

ACTIVIDADES	FRECUENCIA ABSOLUTA	FRECUENCIA ACUMULADA	FRECUENCIA RELATIVA
TEATRO	10	10	10 SOBRE 44
MUSICA	10	20	10 SOBRE 44
DEBATE	7	27	7 SOBRE 44
FOROS/ORADORES	9	36	9 SOBRE 44
OTROS	3	39	3 SOBRE 44
NINGUNA	5	44	5 SOBRE 44
TOTAL	44	44	1

OPINION SOBRE FORMACION	FRECUENCIA ABSOLUTA	FRECUENCIA ACUMULADA	FRECUENCIA RELATIVA
SI	36	36	36 SOBRE 44
NO	3	39	3 SOBRE 44
N/N	5	44	5 SOBRE 44
TOTAL	44	44	1

SATISFACCION	FRECUENCIA ABSOLUTA	FRECUENCIA ACUMULADA	FRECUENCIA RELATIVA
MUY BIEN	19	19	19 SOBRE 44
BIEN	20	39	20 SOBRE 44
NORMAL	2	41	2 SOBRE 44
MAL	2	43	2 SOBRE 44
MUY MAL	1	44	1 SOBRE 44
TOTAL	44	44	1



GRÁFICA DE ACTIVIDADES

¿Qué actividades considera que se deben de realizar en el centro para adultos CEPA MURO?



GRÁFICA DE FORMACIÓN



GRÁFICA DE APROBACIÓN

¿Cuál ha sido su satisfacción con las actividades que se han realizado hasta ahora?

¿Considera que las actividades SON de utilidad para su formación académica o profesional?

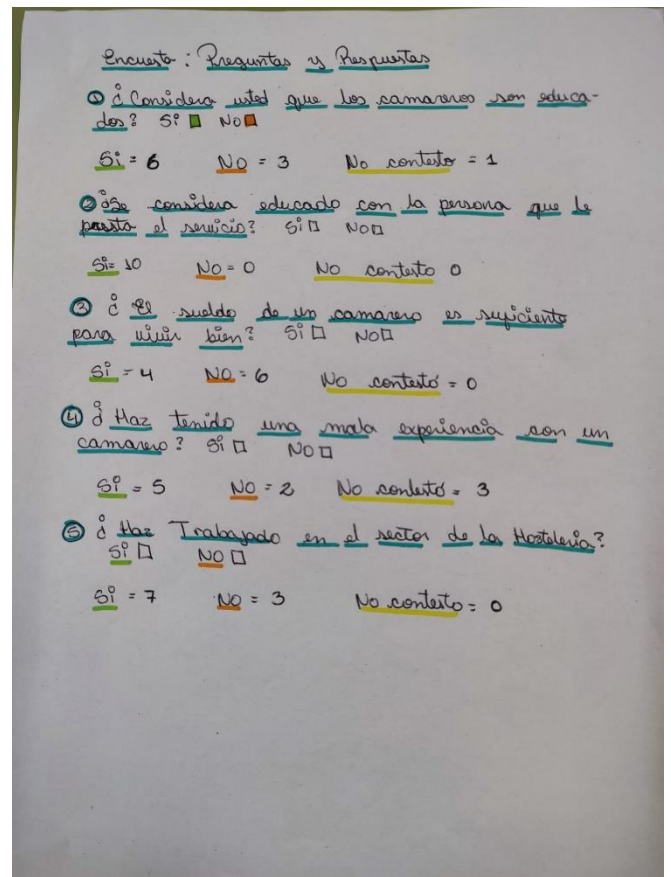
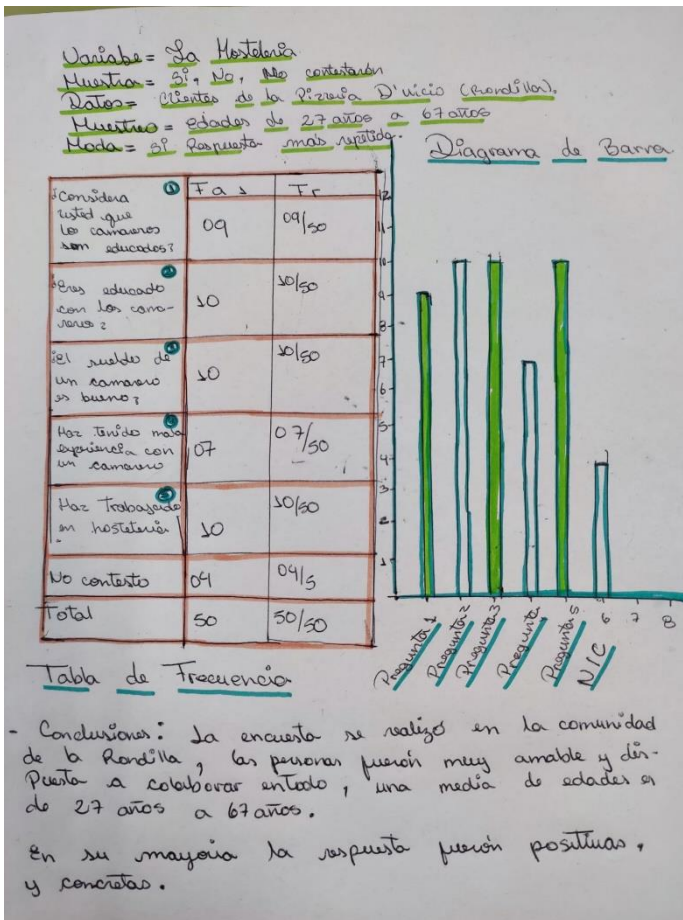

- ✓ La encuesta "Satisfacción con CEPA MURO" se presentó a los cursos de manera presencial pero se realizó vía online.
- ✓ En general los alumnos mostraron interés por participar en las encuestas, destacando un curso que al haber realizado el cuatrimestre pasado la misma actividad se implicó más. Solo un alumno del centro se mostró reacio y no quiso colaborar.
- ✓ Se realizó una presentación de las tres encuestas al resto de los grupos del curso.
- ✓ La actividad ha resultado muy positiva y motivadora y los alumnos hicieron un gran esfuerzo para llevarla a cabo, sobre todo teniendo en cuenta las fechas en las que se realizó.
- ✓ Merece la pena destacar la utilidad de las encuestas de cara a una programación de las actividades complementarias del próximo curso.



## PROYECTO HUERTO:

### NUESTRO BANCAL 2023-24

Grupo de Conocimientos Básicos

Alumnos de Elena Castro



Este año en el bancal hemos sembrado por primera vez daikon, remolacha roja, rabanitos, alubia verde, rúcula...y de nuevo guisantes y unos ajos

espectaculares.

También hemos plantado brócoli, distintos tipos de berza, coles de Bruselas, cebollas, lechugas diferentes, zanahorias y kale roja y lombarda que da un toque de color a nuestro bancal.

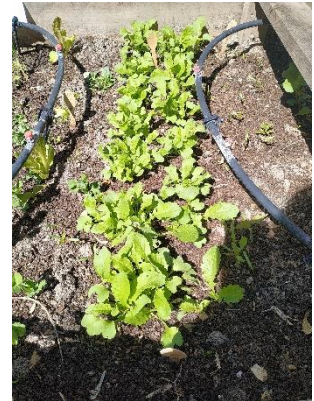

Empezamos por preparar el terreno: removimos la tierra, la abonamos con humus de lombriz porque es uno de los mejores abonos naturales, y terminamos cubriéndola con un poco de sustituto orgánico protector.

Como experimento, enriquecimos la tierra “en verde”, es decir, aprovechando el trabajo que hacen algunas plantas adventicias (malas hierbas) y sembrando plantas que sabemos que dejan nitrógeno o le fijan para que las del huerto nuestras lo cojan.



Con el sistema de riego por goteo que tiene el bancal hemos controlado el riego, reduciendo el consumo de agua y no desperdiciando nada, nada.



También hemos podido estudiar cómo germinan, cómo crecen, cómo sacan las flores y cómo volvemos a tener semillas para el año que viene, o nos las comemos antes!

Lo mejor, bueno, lo más rico, viene al final con la cosecha.

Hemos aprendido que de muchas plantas se comen también otras partes, no solo las normalmente conocidas: vainas de guisantes, flores de rúcula, hojas de brócoli, hojas de daikon...

Eso sí, para poder recoger productos durante el curso, tuvimos que adelantar la siembra. ¡Y parece que este año sí ha funcionado un poco!





## LOS GERMINADOS

Ámbito de C. del Medio: C. Naturales

Alumnado de Conocimientos Básicos de Elena Castro

Este curso hemos trabajado los germinados, aprendiendo que es otra forma de comer vegetales muy interesante, y conociendo cómo se preparan, sus cuidados y su evolución.

Los germinados tienen un valor nutritivo muy alto y diferente al de la planta o sus frutos. Se pueden comprar en herboristerías, fruterías y supermercados, donde los frescos refrigerados.

Las semillas con las que hemos experimentado han sido:

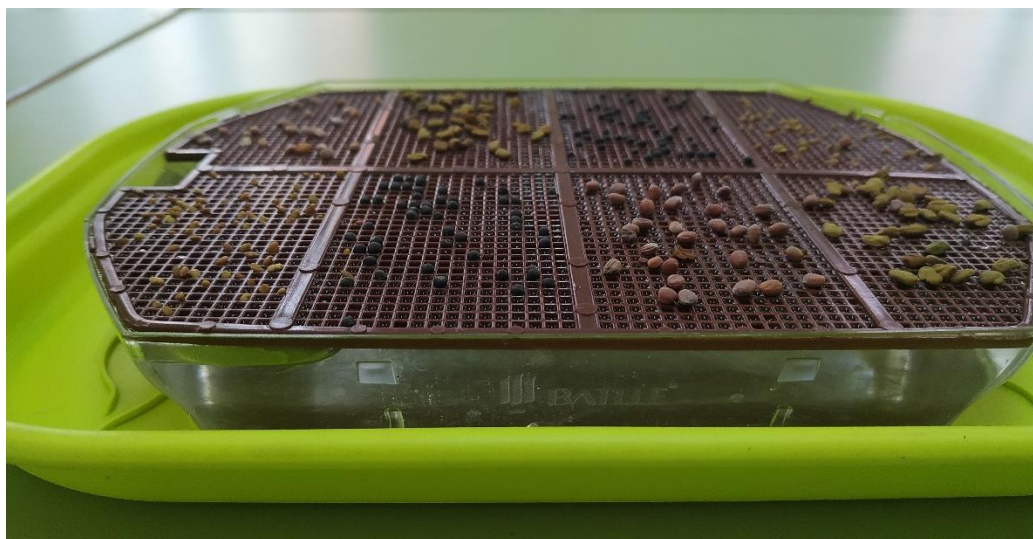

Brócoli      Rabanito      Alfalfa      y Fenogreco,

### PROCESO DEL GERMINADO

Para el experimento utilizamos una germinadora, semillas y agua mineral.



Sobre una rejilla, que está muy muy cerca de agua, colocamos las semillas y se espera a que éstas “despierten” y comiencen su desarrollo, es decir, que germinen.



Primero, nada, en 2 o 3 días, aparece un piquito que será la raíz, buscando el agua, hacia abajo. Después sale otra punta, que va hacia arriba, que sería el tallo, blanca también.



Ya se podrían comer como germinados.

Cuando es un poco más larga, le aparecen dos hojitas pequeñas, verdes, porque ya habrá encontrado la luz, y se pueden comer también pero su sabor es más fuerte.

No lo dejamos más, aunque sabemos que lo siguiente sería comer brotes, pero como llevan otra preparación, lo dejamos para el próximo curso.



**AVISO IMPORTANTE:** El agua debe cambiarse todos los días, el recipiente del agua debe estar muy limpio y lavarse también, porque ya se sabe que el agua es fuente de vida, pero también de otros seres vivos peligrosos.



### EL BANCAL

En el patio del centro Mario Cande vamos a estudiar, hemos construido un bancal y hemos plantado: ajos, lechugas, rúcula, cebollas, guisantes y muchas cosas más. Todos los jueves vamos en ratos muy amenos, cuidando las plantas con la profesora Elena que nos explica cómo lo tenemos que hacer, sin usar productos químicos, todo a base de cosas naturales.

## Nuestro alumnado

Elena Castro

En junio, tuvimos una grata sorpresa al recibir la visita de una antigua alumna muy especial, Aurora, que a sus casi 100 años, recuerda con mucho cariño su paso por este centro.



Repasan juntas los nombres de las compañeras, con su envidiable memoria y lucidez.

- ¿Qué es lo que más te gustaba, Aurora? - le preguntamos.
- Todo. Las compañeras, los profesores, las clases, las excursiones... - respondió con seguridad.
- Yo venía de una situación difícil y el venir aquí me ayudó muchísimo - , añadió.



-Lo pasábamos bien, ¡pero mira que lo pasábamos bien! - recuerda junto a sus compañeras de clase con su voz pausada por la edad y la experiencia.

-Pero no creas, que trabajábamos mucho y duro en las clases. Nos enseñaban muy bien y aprendí muchas cosas. Pero para mí lo mejor era el ambiente de clase. Buena gente ha habido siempre aquí. Sobre todo, había muy buena *armonía* entre todos – nos comenta queriéndolo destacar.

Ella pasa muchos días por delante de nuestro centro, y su hija, que la ayuda en sus dificultades de movilidad ha hecho posible el encuentro.

Ha sido todo un regalo y todo un placer de conocerte. Una visita entrañable. Siempre serás bienvenida, para cuando quieras, Aurora.





## ENCUENTRO INTERCULTURAL NAVIDEÑO Elena Castro

*El día antes de darnos las vacaciones de Navidad, quisimos celebrar un momento de convivencia y de encuentro ·*



*Las alumnas de la clase de Conocimientos Básicos invitaron a su “picoteo” al grupo de Español para Extranjeros I ·*

*Para unos suponía una*

*oportunidad para practicar ese idioma que estaban aprendiendo y para las otras, todo un descubrimiento de diversidad ·*



*Bonitas conversaciones entre unos y otros donde afloraba la curiosidad por conocer más de sus lugares de procedencia, interesantes intercambios de ideas y opinions sobre muchos asuntos con ese matiz*

*intergeneracional, incluso se intercambiaron tradiciones de aquí y de diferentes países para estas fechas, y ¡hasta cantaron villancicos! tanto castellanos como en otros idiomas y procedentes de otras culturas ·*



*Fue un encuentro entrañable para todos, donde además del espíritu navideño estaba presente la identidad de nuestro centro y se puso de manifiesto el enriquecimiento que nos da la diversidad cultural y la buena convivencia·*





# Cumplir los sueños

Patricia Valentín

A esta escuela la llamo yo, la de las segundas oportunidades (algo que todos merecemos) las personas que aquí estudiamos, muchas dejamos los estudios antes de tiempo unas por ansiedad, bullying etcétera o simplemente porque otra cosa no resultó más atractiva. Muchas también como es mi caso , ya tenemos un oficio pero no nos hace felices y no queremos quedarnos estancados . Aquí y ahora seguimos intentando luchar estudiando mucho para cumplir nuestro sueño, y poder sacar la eso y acceder a unos estudios superiores.

Aquí se estudia mejor quizás, porque nuestra mente tiene ganas y también la manera de enseñar hace que la aprendas mejor, yo espero cumplir mi sueño y poder acceder a un grado medio y vosotros cuál es vuestro sueño??

La vida siempre da

segundas oportunidades.

# Compartiendo aprendizaje

Patricia Valentín

En el aula sueños de juventud, donde el futuro se ve hacia la luz. Amistades nuevas y aprendizajes sin fin.

Libros abiertos, miradas curiosas, cada lección aprendemos mil cosas. Cuatro paredes que guardan risas.

Risas compartidas, profesores que con paciencia y saber nos guían. Exámenes, proyectos, retos por venir. En cada desafío la promesa de seguir.

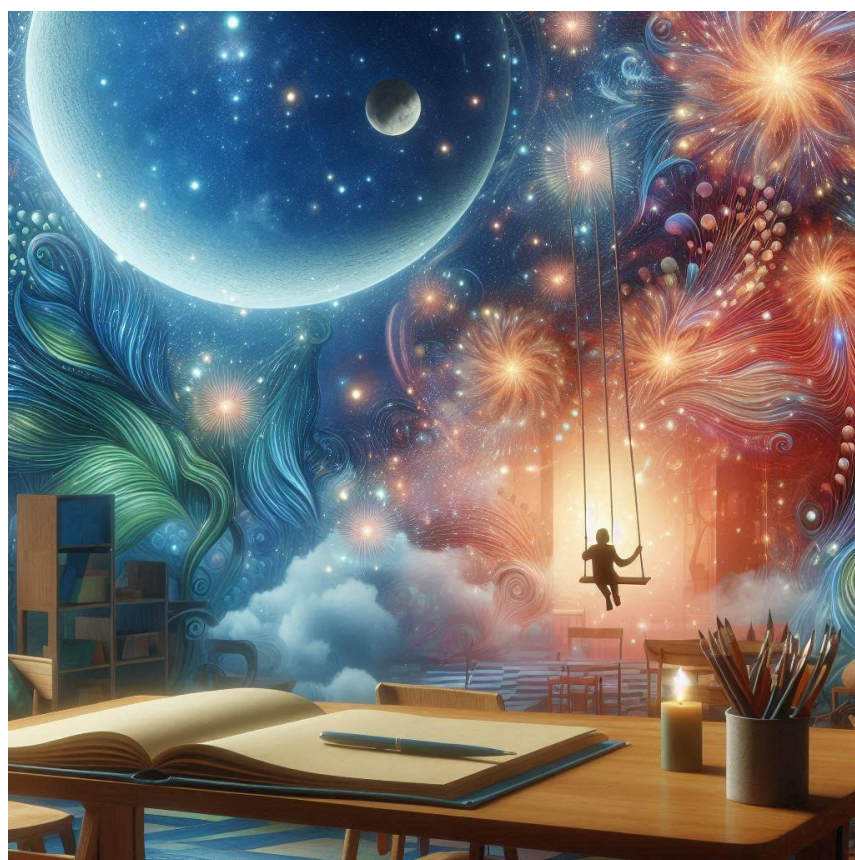

# CONTINÚA EL RELATO...

Alumnos de Lengua de Enrique Puerta

Durante este curso se ha retomado la actividad de continuar “*un relato ya comenzado*” en la materia de Lengua Castellana y Literatura de 1º de ESPA.

Este es el comienzo del relato que han tenido que continuar los alumnos de una manera lógica y coherente:

*“Nora no pudo salir a tomarse un café con su amiga Carmela al mediodía. Las jornadas previas al final del trimestre se formaban colas kilométricas en la sede de Hacienda, así que no dejó de trabajar en toda la mañana recogiendo las declaraciones trimestrales en su ventanilla. Era la ventanilla 12”.*

Carmela era la funcionaria de mayor edad de la Delegación de Hacienda y con sesenta y tres años empezaba a tener algunos problemas de salud que exigían una revisión médica. A Carmela le quedaban dos años para jubilarse y acumulaba una gran experiencia porque había pasado por diferentes puestos en la Administración del Estado. Nora la quería y la admiraba mucho por sus numerosos años de servicio y experiencia y por haber sido compañeras de trabajo durante muchos años

Eran aproximadamente las catorce y treinta horas cuando Nora observó que Carmela se sentía mal. Nora no fue la única que mostró interés por lo que sucedía a Carmela. Otros compañeros se habían empezado a preocupar mucho antes por su estado ya que había empezado a sentirse cansada, además de estar pálida.

Nora le preguntaba a Carmela cada pocos minutos que cómo se encontraba y que si fuera necesario se lo comunicara al jefe para poder marcharse a casa a descansar. Nora, como fiel compañera de Carmela, le dijo que le terminaría el trabajo de hoy.

Carmela era un poco cabezota y no quería ausentarse de su ventanilla, pero Nora y sus compañeros la convencieron para que se fuera al médico pues le habían aumentado los mareos y había empezado a tener fiebre.

Pasadas unas semanas, Carmela organizó una fiesta en su casa para agradecer a Nora y a sus compañeros el interés y la ayuda recibida.

*Eduardo Roberto Matallana Hidalgo 1º  
ESPA Mañana*

Nora terminó la jornada. Al salir se dio cuenta que tenía un par de llamadas de Carmela ya que no le había contestado los wasaps. Después de leer los wasaps, Nora comprendió que Carmela quería ir con ella al cine por la noche y después ir a su casa a tomar el café que no pudieron tomarse por la mañana. Mientras iba

para su domicilio, Nora llamó a Carmela para decirle que la esperaba en su casa a las ocho de la tarde para ir después al cine.

Al llegar a casa, Nora preparó su vestido negro y sus zapatos de tacones y se fue a duchar. Cuando salió de la ducha miró la hora en el móvil y resultó que le quedaban diez minutos para que Carmela fuera a buscarla así que terminó de arreglarse corriendo.

A las ocho en punto sonó el timbre y al abrir la puerta se encontró a Carmela esperándola con el taxi. Se subieron las dos al taxi y fueron al cine. Una vez se bajaron del taxi se acercaron al mostrador y sacaron dos entradas para ver *Barbie*. Mientras veían la película, las dos amigas se comieron una bolsa de palomitas cada una, ya que con las entradas se las regalaron.

Al terminar de ver la película las dos amigas tomaron otro taxi para ir a casa de Nora. Durante el trayecto, Nora miró el perfil de Instagram de un compañero de trabajo del que estaba interesada.

Una vez en casa de Nora, las dos amigas dejaron los bolsos en el sofá. Nora fue a la cocina y preparó los dos cafés. Mientras se tomaban el café estuvieron hablando de chicas hasta que le llegó un mensaje a Nora de José, su compañero de trabajo, en el que decía: “¡Hola, Nora! No quisiera molestarte pero me preguntaba si podía ir a tu casa a hablar contigo un rato”. Al leerlo ella se quedó en blanco, flipando. Carmela se acercó y leyó también el mensaje diciendo a su amiga: “Es tu oportunidad”. Carmela

dejó la taza en la mesa del salón, cogió el bolso y se fue a su casa.

A los pocos minutos sonó el timbre y, al abrir la puerta, Nora se encontró que era José y le dejó pasar.

Al poco rato de estar hablando, Nora se lanzó sobre él y le dio un beso. José continuó el beso y de esta manera comenzaron una bonita relación.

*David Fernández Aceves 1º ESPA Mañana*

Pese a que no pudo tomarse un descanso ni un café, Nora terminó la jornada laboral y se fue a descansar. Cuando despertó de la siesta siguió con su segundo trabajo para poder sobrevivir ya que nunca tuvo los recursos suficientes.

A la mañana siguiente, en la oficina, tras hablar con una compañera la cual le contó todo lo que había conseguido, Nora se quedó mirando al horizonte por el ventanal pensando en todos los sueños que siempre había querido conseguir: trabajar en su propia empresa como decoradora de interiores, fundar una Academia de Baile, pisar las preciosas calles de Nueva York y viajar a todos los sitios que soñaba y que nunca pudo ir ya que ni siquiera había logrado salir de su ciudad. Mientras pensaba en todo ello se formó una larga fila de contribuyentes molestos esperando a ser atendidos. Nora había pasado de tener el pasaporte en la mano a miles de papeles que tenía que solucionar. Decepcionada con el



choque de realidad siguió su rutina diaria lo mejor que pudo.

Hasta que un día saliendo de la Delegación de Hacienda se encontró un folleto tirado en el suelo que ponía: *“Queremos cumplir el sueño de uno de vosotros. Os daremos los recursos necesarios para ello. Si crees en la suerte llama y participa en el sorteo”*. Nora, a pesar de la poca suerte que tenía y de sus escasas esperanzas en ello, decidió participar ya que no había nada que perder. Después de inscribirse recibió un correo el cual le informaba que: *“En tres días anunciaremos al ganador. Mucha suerte a todos”*. En esos tres días Nora estuvo impaciente pensando que era demasiado grandioso para que la sucediera a ella. La última noche, antes de que anunciaran al ganador, Nora se fue a la cama sin saber cómo iba a cambiar su vida a partir de la mañana siguiente. Al amanecer se despertó por el sonido de un mensaje y rápidamente se levantó para mirarlo. Antes de ello cruzó los dedos y deseó que todo aquello que siempre anheló se hiciera realidad. Entonces abrió el mensaje y se quedó de piedra tras leer: *“¡Felicidades! Eres la afortunada. Acérquese a nuestras oficinas para darle su premio”*. Nora, sin saber cómo reaccionar, rápidamente se arregló y salió rumbo a la dirección enviada aún sin creer lo que acababa de suceder. Allí habló con los responsables del sorteo y le dieron todo lo necesario para poder comenzar. El único requisito era empezar mañana mismo. Nora entró en pánico ya que no se veía lo suficientemente fuerte para salir de su vida diaria, aunque era lo que más deseaba. Pero se

armó de valor y decidió que era hora de darle un giro a su vida arriesgándose a dejar sus dos trabajos sin saber lo que le depararía el futuro. Más feliz que nunca salió de allí y llamó a su amiga Carmela para contarle todo lo que la había pasado.

A la mañana siguiente recogió todas sus cosas y, con cierta nostalgia, se despidió de sus padres, de su amiga y de su casa, recordando en cada rincón toda su infancia porque, aunque no tuvo los recursos suficientes, sus padres siempre trataron que no le faltara de nada. Ya en el aeropuerto, con el pasaporte en la mano, le vino a la cabeza todas las veces que soñó con ese momento y... ¡ya era realidad!

Una vez que hubo aterrizado en Nueva York lo primero que hizo fue comer algo y después ir al apartamento que la habían otorgado. Después de deshacer las maletas vio una nota que decía el lugar donde debía acudir para tomar clases de formación como “Decoradora de Interiores”. A la mañana siguiente se puso su mejor traje y salió decidida a cambiar su historia. Por la tarde, cuando pensó que por fin podría descansar, apareció en su casa un agente inmobiliario para llevarla a visitar un par de locales para montar su Academia de Baile. Después de unas horas y varios sitios visitados, Nora se enamoró de uno de ellos. En cuanto lo vio se visualizó dando miles de clases.

Pasados unos meses, Nora terminó su formación con una de las mejores notas porque, a pesar de la gran ayuda que había recibido, ella tenía una gran

determinación y voluntad para todo aquello que se proponía.

Para empezar a poner en práctica sus conocimientos le dieron la gran oportunidad de decorar la casa de una de las familias más importantes y millonarias de Nueva York. Al finalizar su trabajo comenzaron a llamarla de todos los lados ya que habían quedado maravillados con su trabajo porque había dejado su toque personal. Gracias a ello, rápidamente pudo conseguir el local para montar su empresa. Contrató a diseñadores y llenó cada rincón de felicidad. Sin pasar mucho tiempo se convirtió en uno de los estudios de interiorismo más nombrados de Nueva York. Nora se veía más feliz cada día que pasaba, viendo que su esfuerzo por mejorar en la vida estaba dando resultados.

Una vez conseguido su objetivo de ser una diseñadora de interiores de fama se centró en la Academia de Baile, su otra gran pasión. Una vez reformado el local gracias a sus dotes decoradoras, Nora decidió hacerse conocer como profesora de baile y convertir su academia en una de las mejores de la ciudad. Pero no se quedó ahí pues muy pronto inauguró otras Academias de Baile por las mejores zonas residenciales de Nueva York y sus alrededores. De esta manera estuvo en boca de todos e incluso de grandes estrellas del cine y de la música, logrando así conseguir el éxito que siempre soñó.

Por otro lado, Nora pensó que había llegado el momento de devolver a sus padres todas las buenas acciones que habían hecho con ella y darles todo aquello

que nunca pudieron tener. Así, sus padres viajaron hasta Nueva York y les compró una de las mejores casas que había visto y la acondicionó con las mejores comodidades posibles. Pero tampoco se olvidó de su amiga Carmela ya que le dio trabajo en su empresa y alojamiento en su casa mientras ella no tuviera la suya propia.

Pasados los años, Nora se asombró de lo que había conseguido y pasó a la historia como la fundadora de una red de academias de baile más famosa de Estados Unidos y una de las mejores diseñadoras de interiores a nivel internacional.

Además pudo viajar a cada sitio que soñó visitar, tanto con sus padres, como con Carmela. En uno de esos viajes conoció a un apuesto chico que desde el primer momento se llamaron la atención y que según iban pasando los meses se fueron conociendo. Al final lograron tener un amor pleno y lleno de felicidad llegando a casarse y tener un hijo.

Nora miró hacia atrás y, viendo todas las personas que tenía a su lado, supo que, incluso cuando no tenía nada, siempre tuvo un tesoro que llenaba su vida de felicidad: las personas que amaba.

*Andrea Jiménez Jiménez 1º ESPA Mañana*

El edificio estaba recién reformado. Tenía cuatro alturas y la primera planta se dedicaba a la atención de los clientes. A pesar de tener una gran sala y doce ventanillas, las filas seguían con mucha gente dando lugar a comentarios

desafortunados por parte de algunos impacientes contribuyentes.

Nora, a pesar de la presión del trabajo, era una persona paciente, muy buena profesional, trabajadora, amable y con sentido del humor además de ser un gran apoyo para su amiga Carmela en momentos difíciles.

Nora y su novio Luis, como cada viernes, cenaban y veían películas en casa de ella, ya que vivía sola y él aún estaba con sus padres. Esa noche él se quedó a dormir con ella. Sobre las tres de la madrugada el móvil de Luis sonó varias veces. Él creyó que Nora dormía, se levantó despacio y se fue al baño. Ella escuchó como tecleaba el móvil y recibía mensajes. No lo dio más importancia y siguió durmiendo.

A la mañana siguiente cuando se despertó, Luis no estaba. Se levantó, se asomó a la ventana y, a pocos metros de la casa, vio a Carmela hablando con Luis. A Nora le hizo sospechar que algo no iba bien ya que eran las nueve de la mañana y su amiga siempre avisaba cuando la visitaba.

Luis entró y dijo a Nora:

– ¡Has madrugado, nena!

– No más que tú. ¿Dónde has estado, Luis?

– A comprar algo para desayunar, pero todo estaba cerrado.

– ¿Y Carmela? Le he visto hablar contigo.

– ¿Me vigilas?

– Para nada te vigilo, solo me he asomado a la ventana.

Entonces comienzan a discutir y Nora cree que Luis le oculta algo. Para salir de dudas, Nora llama a su amiga Carmela para que fuera a su casa.

Carmela se presenta en casa de Nora y Luis no es capaz de mirar a los ojos a Nora. Nora les pregunta:

– ¿Qué está pasando?

Luis comenzó a llorar y dijo a Nora:

– ¡Perdóname, te he sido infiel!

La cara de Nora era un poema y le contestó:

– ¡Ha sido con Carmela! ¿Verdad?

– ¡No! – dijo su amiga - ¡Yo sé con quién te ha sido infiel y quise venir a hablar contigo, pero él me dijo que me metiera en mis asuntos, que él solucionaría el problema contigo y ya veo que no ha sido así!

Luis se marchó sin decir adiós.

Las dos amigas se abrazaron y Carmela dijo a Nora al oído: “Jamás te fallaría y jamás te fallaré, hermana”.

*Verónica Santos Alegría 1º ESPA*

*Mañana*

Nora siguió trabajando pues era tanta la fila que no le quedaba tiempo ni para respirar porque ella estaba tan enfocada en terminar rápido para así poder



disfrutar del delicioso café con su amiga Carmela.

Al día siguiente, Nora volvió a su ventanilla para retomar sus obligaciones. A Nora le gustaba ser muy responsable con su trabajo y se implicaba demasiado en lo que hacía. Este día Nora y su amiga Carmela salieron al mediodía a tomar café.

Unos días antes del fin de semana, Carmela propuso a su amiga un viaje para descansar a lo que Nora respondió sin pensar: “¡Claro que sí, amiga! Nos vendría bien ese viaje”.

Por fin llegó el tan anhelado día del viaje. Con muchas ansias las dos amigas llegaron a la playa. Lo que no se esperaba Nora es que se iba a encontrar con un chico del cual se enamoraría demasiado rápido, hasta el punto de proponerle que tuvieran una relación amorosa juntos.

*Santiago Mejía Fernández 1º ESPA*

*Mañana*

Después de horas y horas de trabajo, Nora pudo acabar e irse a casa. Primero se dirigió a la casa de Carmela. Cuando llegó se encontró con una nota en la puerta que ponía: “No hay nadie en casa”. Nora pensativa envió un wasap a Carmela, pero no le llegaba el mensaje.

Entonces empezó a caminar hacia su casa y, de repente, le vibró el móvil, ¡por fin había contestado Carmela! Carmela le escribió: “Tía, estoy en la casa del bosque Fraderls. Luego te hablo “. Nora

preocupada esperó, pero Carmela no decía nada. Nora más preocupada aún piensa en todas las historias que la contaron sus abuelos de aquella casa la cual el alcalde tenía prohibido al pueblo entrar.

Después de dos días sin saber nada de Carmela, Nora reunió a Carla, la hermana mayor de Carmela, y Tom, amigo desde la infancia de las dos chicas. Con miedo los tres fueron hacia la casa ignorando las advertencias.

Al entrar, la casa parecía silenciosa, pero conforme ascendían por la escalera los murmullos lejanos se hicieron eco por toda la casa. En una habitación encontraron fotografías antiguas que mostraban los rostros de los últimos niños que fueron a la casa. La temperatura descendió y susurros llenaron el aire. Carla dijo: “Nora, estoy escuchando a mi hermana”. Corriendo fueron hacia el pasillo donde ya no se veía nada y las linternas no funcionaban.

De repente, las luces parpadearon revelando una figura. Entonces se dieron cuenta que era Carmela y que les gritaba: “Iros, esta casa alberga miles de almas que quieren haceros daño”. Los tres corrieron hacia Carmela, pero las almas no dejaron que la tocasen pues se la llevaron en un segundo y todo se volvió a apagar. Mientras, las almas, entre risas, decían: “Viene Fraderls, viene Fraderls”.

Cuando todo pasó y nada más se escuchaba, Nora, Carla y Tom estaban en un sitio diferente de la casa y cada uno tendría que enfrentarse a sus mayores

miedos y descubrir dónde estaba Carmela antes de que viniera Fraderls.

*David Florin Garcer 1º ESPA Mañana*

Nora aguantó la jornada hasta la hora de la salida. Al salir del trabajo llamó a su amiga Carmela quien contestó enseguida.

– ¿Nora, ya has salido del curro?

– Sí, tía, ya he terminado. Oye, me preguntaba si sigue en pie ir a tomar el café.

– Por supuesto, ¿quedamos a las diez?

– Me viene genial, ¿vamos a algún lugar en concreto?

– Ahora entiendo. Tú lo que quieres es ir de “party”. Pues entonces vamos a una discoteca que está muy bien.

– ¡Cómo me conoces!, ¡eh!, ¡Car!, pues a las diez nos vemos.

– Ok, bye, Nora.

Al anoecer, Nora se deja caer por la casa de Carmela, una casa de fachada elegante y llamativa. Llamó y su amiga la recibió. Tomaron algo antes de salir, por lo cual ya iban un poco borrachas al llegar a la discoteca acordada. Allí se encontraron con unos desconocidos que con copa y copa se hicieron conocidos y más cercanos.

A la mañana siguiente, Nora abre los ojos y ve que no está en su cama y que no está sola. Se incorpora y ve a una

persona que le suena su cara. Se levanta a buscar algo que lo identifique y al encontrar la identidad se da cuenta de que sus dudas eran ciertas, ¡era su jefe la persona que dormía!

*Jancarlos Posso Betancourth 1º ESPA Mañana*

Cuando levantó la mirada vio una larga cola de personas que parecía no tener fin delante de su ventanilla esperando a ser atendidas. Entre la multitud le pareció ver una cara conocida, era su amiga Carmela que le traía un café y unas pastas. Al dejar la bandeja, Nora vio que se caía una hoja. Se agachó para recogerla pensando que era el ticket, pero al darlo la vuelta comprobó que era un listado con nombres de personas. Cuando quiso preguntar a su amiga qué era esa lista, Carmela había desaparecido.

Empezó a leer con prisa los nombres hasta que vio el suyo subrayado junto con el de otros compañeros. Al final de la nota decía que los nombres subrayados estaban siendo investigados por robar dinero a Hacienda. Nora confundida cerró su ventanilla dejando a las personas esperando y salió corriendo a la calle en busca de Carmela. En la puerta de salida, un policía la paró y le dijo que lo acompañase a comisaría.

Nora comenzó a marearse y, de repente, oyó un ruido..., ¡era el despertador!

Abrió los ojos y se dio cuenta que todo había sido un mal sueño.

### *María Gangoso Gil 1º ESPA Mañana*

A las dos de la tarde salió del trabajo para ir a buscar a sus hijos al Instituto e ir a comer a un restaurante lujoso.

Después de comer, sus hijos fueron al gimnasio y Nora a yoga. A eso de las seis, volvió a buscar a sus hijos y cuando llegaron a casa ellos se pusieron a estudiar y Nora se puso a hacer la cena y a ordenar el salón con un poco de música de fondo.

A las nueve se sentaron a cenar todos juntos en familia y, cuando terminaron, los hijos de Nora sacaron al perro a pasear. Cuando llegaron se sentaron a ver una “peli” todos juntos en el sofá hasta las doce de la noche que se fueron a dormir.

### *Jimena Barbado Vergara 1º ESPA*

#### *Mañana*

A esa ventanilla no paraba de acudir gente con una gran cantidad de papeles. Unos estaban justo en la ventanilla correcta, pero otros no y Nora les tenía que informar a la ventanilla que tenían que acudir.

Nora miró el reloj y vio que era la una menos diez todavía y al levantar la vista del reloj se asombró de la cola tan

inmensa que tenía. En ese momento pensó que le quedaba una hora y diez minutos para terminar su jornada y cerrar su ventanilla y que muchas de esas personas que estaban esperando en esa cola tendrían que volver mañana.

Cuando Nora vio que eran las dos en punto cerró su ventanilla sabiendo que mañana sería otro día de trabajo tan intenso como el de hoy.

### *Óscar Domínguez Manrique 1º ESPA Tarde*

Justo a la hora de terminar en la ventanilla doce vio a una antigua amiga. Hacía un año que no la veía y su alegría era tan grande que su amiga esperó a que terminara del todo.

Fueron a tomar un café y comenzaron a hablar del pasado y de todo lo que las había pasado durante el tiempo que no se habían visto. Era tan grande la emoción que perdieron la noción del tiempo. Se fueron a merendar a otra cafetería y allí Nora decidió llamar a su amiga Carmela, con la que había quedado, y las tres se fueron de cena y a tomar copas.

Fue un reencuentro muy bonito para las tres amigas ya que no se veían desde el Instituto. Estuvieron hablando de lo bueno y de lo malo que las había ido ocurriendo a lo largo de los veinte años que no se veían. Se prometieron no volver a perder el contacto entre ellas y de verse más a menudo ya que la vida se estaba pasando muy deprisa.



Al final de la noche cada una se fue a su casa con una gran felicidad y emoción por todo lo que habían vivido en ese día y en especial Nora que lo vivió como uno de los grandes momentos de su vida.

*Adriana Sierra Advíncola 1º ESPA Tarde*

Nora no tenía tiempo para nada. De las trece ventanillas que había la suya era la única disponible para atender a la gente. Cuando llegó la hora de terminar su jornada, Nora decidió llamar a su amiga Carmela e invitarla a su casa para ver una película y probar el delicioso bizcocho que pensaba hacer.

Pasadas las seis de la tarde, Carmela llegó a la casa de Nora y decidieron ver una película muy interesante que estaban poniendo en la televisión. Se sentaron en el sofá con el bizcocho recién hecho de Nora y con una taza de leche con miel.

Al final de la jornada, Carmela se quedó a dormir en la casa de su mejor amiga porque estaba lloviendo. Era el momento perfecto para leer un libro. Nora estaba muy cansada y se quedó dormida, pero Carmela decidió tomarse otra taza de leche con miel en el salón mientras leía el libro favorito de su mejor amiga.

Por la mañana, muy temprano, las dos mejores amigas salieron a desayunar y a aprovechar el poco tiempo que les quedaba antes de ir a trabajar, Nora a la

ventanilla número doce y Carmela a la ventanilla número once.

*Mireya Darailova Botsova 1º ESPA Tarde*

Carmela se acercó a la ventanilla de Nora y le dijo:

– Veo que tienes mucho trabajo y no tienes tiempo para tomar un café conmigo. He pensado que lo mejor será quedar el fin de semana para comer o cenar y hablamos porque yo también tengo mucho trabajo.

Nora respondió:

– Te avisaré con tiempo porque tengo que hablar con mi marido y no sé lo que él va a hacer este fin de semana y dependiendo de lo que vaya a hacer te comento algo.

Carmela respondió:

– Sí, tenemos que quedar porque te tengo que contar muchas cosas que han pasado en estos días. ¿Te acuerdas de nuestra amiga Juana? Pues lo está pasando fatal porque la han despedido de su trabajo. Además la hipoteca del piso la está ahogando y no tiene dinero para pagarla. Por eso quiero quedar contigo para hablarte de Juana porque no tardará en llamarte y pedirte dinero.

Nora dijo:

– Sí, sí, gracias por la información Carmela ya que es un tema muy delicado y no podemos hablarlo aquí delante del público. Buscaré un hueco lo antes posible.

Carmela respondió a Nora:

\_ ¡Qué te sea leve la jornada! Hablamos. ¡Chao, chao!

### *Gloria Martínez Cabral 1º ESPA Tarde*

Nora estaba agotada de una mañana con mucho trabajo y ya estaba soñando con la hora de salida, pero notó a un contribuyente especialmente angustiado. Era un hombre mayor. Se notaba que estaba preocupado y muy estresado. Sudaba, parecía no estar bien. Los documentos en su mano los tenía desordenados. Sin dudarlo, Nora decidió brindarle ayuda extra explicándole, paso a paso, el proceso que debía seguir. El hombre muy impresionado por la amabilidad y profesionalidad de Nora se lo agradeció sinceramente antes de marcharse.

Unos días después, cuando Nora estaba por terminar su jornada laboral, recibió una invitación doble para cenar en un restaurante enviada por el señor que Nora había ayudado. En ella le agradecía la atención y la ayuda brindada dos días antes.

Nora se sintió reconfortada y satisfecha por haber hecho la vida más agradable a esa persona.

Esa noche, por fin, pudo reunirse con su amiga Carmela y disfrutar de una deliciosa cena y un buen café, sabiendo que su trabajo era productivo y agradecido.

### *Nubia Ángela Torres Parra 1º ESPA Mañana*

Los suaves y melancólicos latidos de su corazón se hacían cada vez imperceptibles. Junto al rocío del día, caían lágrimas de sus ojos rozando sus mejillas que corrían hasta alcanzar el escote de la camisa blanca del uniforme que Hacienda le había proporcionado hacía ya doce años.

Ella sin levantar la cabeza sollozaba: “¿Hasta cuándo he de seguir estancada en este lugar? Casi he cumplido cincuenta años y siento que ya nada tiene sentido”.

Carmela al darse cuenta que Nora ya no podía contener su dolor cerró su ventanilla y, acercándose a ella, susurró: “¡Aquí estoy!” Apretándola fuerte contra su pecho. Nora se desvaneció y gritó: “¡Cuánto dolor! ¿Dónde estoy?” Y se calló.

La gente asustada y sin saber qué hacer abrieron paso a Darwin, un perro labrador de quince años que acompañaba a Nora cada día a Hacienda y la esperaba en la puerta hasta la salida del café. Darwin, con la nariz húmeda y los ojos llenos de lágrimas, dio a Nora muchos lengüetazos mientras su inmensa cola dorada acariciaba los brazos de su dueña, quien casi inconsciente del dolor lo miró y le dijo: “Aquí estoy, vamos a casa, mi pequeño corazón”.

*Heidy Maryam Heloiss Pacheco Valdivia*  
*1º ESPA Mañana*

Con el pasar de las horas, Nora empezó a sentir como su paciencia se iba agotando. La presión de los cientos de personas esperando en filas interminables para entregar sus declaraciones trimestrales hacía que el sonido de la puerta giratoria le perforara los tímpanos.

Para mantener su mente ocupada durante la jornada, Nora se aferró a las fantasías que inundaban su mente. “Si pudiera tener un día de descanso iría de paseo con Carmela a la orilla del río admirando el brillo del Sol reflejado en el agua. Después compartiríamos un helado, como los de la heladería al pie de nuestra plaza favorita”, se decía a sí misma.

*Brittany Ramírez 1º ESPA Mañana*

Terminando el papeleo del cliente anterior, tocó atender a una señora de avanzada edad. Mientras saludaba cordialmente a Nora, la señora preguntó:

– ¿A qué hora cierra la ventanilla?– con suave voz.

Nora respondió velozmente:

– Dentro de quince minutos- mirando al reloj que estaba colgado en la pared gris del fondo.

De pronto, Nora ve que está su amiga Carmela sentada en uno de los banquillos de espera y la miró con

felicidad y alegría. Su amiga se acerca a la ventanilla para saludar a Nora y pedirle que tomase un pequeño descanso.

De repente, se escucha un fuerte sonido estruendoso y destellante que deja a Nora atónita. Es el sonido de una bala que ha atravesado el cristal de la ventanilla número once. Congelada por el temor de aquellos disparos, no pudo moverse por un pequeño rato.

Al girarse hacia el lugar donde impactó el proyectil, solo pudo ver un gran charco de sangre de Lucía, su compañera de trabajo. Gritó tan fuerte que sintió que se quedó sin voz, sin alma, sin Lucía...

Al dirigir la vista hacia el frente solo vio a la señora mayor con la pistola en la mano apuntando en dirección a la ventanilla once.

“¡Deudas pagas! ¡Cuentas claras!”, exclamó la señora.

*Anmerus Inés Frontado Hernández 1º*  
*ESPA Mañana*

Nora observaba a las personas que se acercaban a su ventanilla. Los rostros se veían nerviosos mostrando la tensión y la urgencia. Algunos llevaban carpetas y otros papeles arrugados.

El reloj de la pared marcaba las doce del mediodía. Desde un lateral de las colas vio a su amiga de infancia Carmela que hacía señas con los dedos sobre su pulsera indicándole que era la hora del café. Pero viendo las enormes colas kilométricas y el estrés que traía el público



era imposible dejar de recoger las declaraciones trimestrales.

Al final, Nora hizo un gesto a Carmela que concretamente, hoy, no podría salir por la cantidad de gente que estaba esperando en la ventanilla doce.

### *Pedro Bazaco Alonso 1ª ESPA Mañana*

Nora se encontraba detrás del mostrador de la ventanilla doce luchando contra un mar de documentos y una multitud impaciente que crecía sin cesar.

En medio del caos ensordecedor, la voz ansiosa de Carmela la alcanzó rompiendo el tumulto con urgencia: “Nora, te he estado buscando desesperadamente”, decía Carmela con angustia evidente en su rostro.

Nora apenas podía contener un suspiro exhausto: “Carmela, esto... no es un buen momento”, murmuró luchando para hacerse escuchar entre el bullicio.

Los ojos de Carmela brillaron con determinación: “No puedo esperar más, Nora. Es urgente, necesito hablar contigo ahora mismo”, insistió Carmela con un tono cargado de urgencia.

Nora sintió un nudo en el estómago mientras las palabras de Carmela resonaban en su mente.

A pesar de la abrumadora presión que la rodeaba, Nora sabía que no podía ignorar a su amiga. Con un gesto asintió con la cabeza: “Está bien, Carmela. Después del trabajo iremos a hablar, pero

será rápido”, prometió su voz, apenas un susurro, en medio del tumulto. Con un gesto de determinación compartida, las dos mujeres intercambiaron una mirada intensa. Aunque el mundo parecía estar en su contra, sabían que juntas podrían enfrentar cualquier desafío que se interpusiese en su camino.

### *Irene Cristina De Sousa Da Silva 1º de ESPA Mañana*

Después de terminar la jornada laboral, Nora se dirigió al supermercado para realizar la compra del fin de semana. Sus hijos la esperaban en casa para comer, mientras su marido estaba en el trabajo y no llegaría hasta la noche.

Nora preparó a sus hijos su comida favorita, unos macarrones con tomate. Después de comer, Nora llamó a su amiga Carmela para tomar el café que no pudieron tomar por la mañana.

Se encontraron, sobre las siete de la tarde, en la cafetería del barrio. Carmela, la amiga de Nora, le tenía que dar una linda noticia y aprovechó esta oportunidad para decirle que había conseguido trabajo.

Nora, después de tomar el café con su amiga, llamó a su marido para pasarle a buscar al trabajo y de ahí se irían juntos a casa.

De camino a casa, al ser víspera de fin de semana, se encontraron en la carretera con mucho tráfico. Llamaron a

sus hijos para avisar que llegarían más tarde.

Sus hijos, al ver la situación de sus padres, les dieron una sorpresa preparando la cena.

Nora al llegar a casa con su marido y ver la sorpresa de sus hijos se quedó muy feliz. Cenaron juntos y para terminar el día en familia, decidieron ver una película juntos.

### *Alejandro Julio Torterolo Seijas 1º de ESPA Tarde*

Al llegar a casa por la tarde, Nora pudo ver sus mensajes de texto en el móvil, dándose cuenta que su amiga Carmela anduvo llamándola porque nunca llegó a tomar el café con ella.

Poco después de ducharse y comer, se preparó para ir en busca de su amiga que poco antes le había escrito para verse en la Plaza Mayor y luego dar un recorrido.

Salió de casa y, cuando iba a subirse al autobús, escuchó un grito. Apenas volteó para mirar lo que había ocurrido, vio a un hombre corriendo y detrás a una mujer gritando que le devolviera su cartera. Cuando eso sucedió, Nora no dudó en poner el pie para que el ladrón cayese. Poco después y con suerte, llegó un policía y lo esposó. La mujer agradecida por el gesto amable de Nora le dio las gracias y le obsequió con un chocolate que llevaba en el bolso.

Nora siguió el camino a la Plaza Mayor para su encuentro con Carmela. Al verla corrió hacia ella emocionada y se dieron un abrazo. Entraron en un bar cerca de la Plaza Mayor y mantuvieron una larga conversación donde se contaron las anécdotas ocurridas durante el día.

### *Gabriela Silvestre Chipana 1º ESPA Tarde*

Se acercaba el fin de semana. Nora terminó su trabajo y citó a Carmela en la cafetería para tomar la taza de café que no pudieron tomarse antes. Tomaron el café y se pusieron a hablar un rato y después salieron del sitio.

Nora se fue a casa a dormir. Al día siguiente, Nora se despertó y salió del cuarto y fue a la cocina a comer un vigorón. Terminó de comer y lavó la loza. Después llamó a su amiga Carmela para reservar un viaje a El Salvador. Carmela aceptó.

Llegó el día del viaje y, con el boleto y el pasaporte en la mano, pasaron los controles del aeropuerto y subieron al avión. Dos horas después aterrizaron en El Salvador y bajaron del avión. Conocieron las playas de El Salvador y pasaron un feliz fin de semana.

### *Jordán Daniel Ramírez Hidalgo 1º ESPA Tarde*

Nora llegó a casa y se preparó algo de comer y luego se puso a hacer la maleta porque se iba de vacaciones a ver a su familia. Se levantó temprano para coger el autobús, aunque tuvo que esperar unos minutos hasta que llegó. Cuando subió al autobús vio que le había tocado una chica a su lado. Nora le preguntó su nombre y ella le dijo que se llamaba Jessica.

Nora y Jessica estuvieron hablando todo el camino hasta que llegaron al pueblo de los padres de Nora. Nora se despidió de Jessica y Jessica le dijo que otro día podrían quedar. Nora le respondió que sí e intercambiaron los números de teléfono.

Los padres de Nora fueron a recogerla y les contó que había conocido a una nueva amiga y los padres se alegraron.

Luego pasó una semana con sus padres hasta que volvió a su ciudad.

El día que regresó, quedó para tomar un café con su amiga Carmela y le contó sus vacaciones en el pueblo.

### *Marcelo José Contreras Ferrufino 1º ESPA Tarde*

Nora, después de trabajar, se fue a casa y descansó. Cuando se levantó llamó a su amiga y le invitó al café que no pudieron tomarse por la mañana. Carmela le comenta que va a ir de vacaciones y que si le gustaría ir con ella. Nora le

responde que sí y las dos concretan las vacaciones.

Llegó el día de irse. Cuando están de vacaciones en unas islas, por cierto bonitas, conocen a unos chicos y Nora se enamora de uno de ellos.

Cuando acaban las vacaciones quedan para volver a verse y Nora le cuenta dónde vive y en qué trabaja. Pasado un tiempo, llega el reencuentro y el chico le pide ahora matrimonio y Nora le responde que sí.

A los dos meses se casan. Él es periodista y encuentra empleo en la ciudad de Nora. Parece que las cosas les salen bien y piensan en un futuro prometedor y en tener familia.

Su amiga Carmela también es feliz con su pareja. Algunas veces se reúnen y viven felices. Quizás hoy lo sigan siendo...

### *César Blanco Cuerdo 1º ESPA Tarde*

Cuando se levantó de forma repentina en su habitación triste y vacía, donde el único acto de presencia lo hacía su muñeca y mejor amiga Carmela. Ese día la noche tenía un aura diferente y el corazón de Nora no paraba de sentir. Su corazón era arrogante y obstinado, pero la verdad es que este miente porque sabe muy bien que no quiere dejarla ir y, al igual que antes, cree que puede cambiar el pasado, arrepentirse del pecado... Pero el Diablo no negocia.



Así pasaba las noches del psiquiátrico, escribiendo de alguien que no existía e idealizándome en ese personaje.

Y ahí me encontraba yo, el escritor triste y vacío, reprimiendo cada pensamiento suicida con el alma ya vacía, dolor que plasmó en papel... A mi dolor le pusieron nombre y le llamaron "arte".

Pero para él yo no existía el arte, tampoco los colores y mucho menos un lugar donde escapar. Es así como la vida pierde sentido y el tiempo sigue avanzando..., pero ella ya no está aquí.

Pese a todas mis desgracias lo sigo intentando. Ya siento el impacto y la muerte llama tocando la puerta. Demuestro mi fuerza y sonrío nuevamente de forma sincera. Le hablé con confianza diciéndole: "Estaba cansado de pensarte. Aunque no puedo evitarlo, quiero que estemos juntos".

Así mismo les pido perdón. Ya viví lo que tenía que vivir y ahora me tengo que ir.

Con esto último, el escritor decidió lanzar una moneda al aire y esperó que el azar escogiera su trágico destino en esta obra de teatro que solemos llamar vida.

Al día siguiente su habitación estaba vacía. Se había ido como si de un fantasma se tratase y lo único que dejó fue una carta donde plasmó cada uno de sus sentimientos y todos sus recuerdos. Aún recuerdo lo que decía: "De hecho ya me han lastimado antes y solo te llevaste un trozo de mi corazón. A fin de cuentas quién era yo para negarme..., tan solo un loco que se enamoró de la

Luna y no se percató que amanecería y esta siempre desaparecería".

Él era aquel hombre que se enamoró de la Luna y siempre lo recordaremos.

*Daniel Mauricio Mejía Sepúlveda 1º  
ESPA Mañana*

## De la Seminci a los yacimientos de Atapuerca

Enrique Puerta

Desde el CEPA "MURO" se ha organizado una actividad complementaria en colaboración con la Semana Internacional de Cine de Valladolid dentro del programa SEMINCI JOVEN.



La actividad tuvo lugar el miércoles 25 de octubre. Los participantes fueron cincuenta alumnos y profesores y la proyección tuvo lugar en el Teatro Carrión.



La película seleccionada fue “Gallo Rojo”. Se trata de una película española del año 2023, cuyo guionista y director es Enrique García-Vázquez. Las actrices de reparto son: Pino de Pablos, Lucía Lobato y Ana Garcés.

El argumento se basa en la despoblación que se vive en el mundo rural. Ana, la protagonista, regresa al pueblo en verano, tras un tiempo viviendo en una gran ciudad para montar un cine en el patio de una vieja casa familiar. Allí se reencuentra con Lucía, una vieja conocida. Llevan años sin verse, pero rápidamente Lucía se pone a ayudar a Ana para que el cine funcione correctamente. Su amistad irá creciendo mientras Ana lucha por recuperar su vida en el medio rural. Comienzan las proyecciones y Lucía propone a Ana filmar con su videocámara a los diferentes vecinos para que aparezcan en las proyecciones. El verano sigue su curso y el pueblo se va vaciando, y pronto llega la

fecha en la que Lucía tendrá que irse del pueblo para regresar a su vida en la ciudad aunque Ana se niega a renunciar a su nuevo modo de vida en el pueblo.

Para el 14 de junio se ha organizado la EXCURSIÓN DE FINAL DE CURSO al yacimiento de Atapuerca y al Museo de la Evolución Humana en Burgos.

La visita comenzará a las diez de la mañana en el CENTRO DE ARQUEOLOGÍA EXPERIMENTAL (CAREX), y durante una hora y cuarto se conocerá de forma precisa cómo eran los procesos de elaboración y uso de las herramientas, cabañas, tejidos, cerámica u obras de arte del pasado.

Este centro cuenta con dos espacios complementarios: el área exterior y el área interior.

- El espacio exterior está articulado en un recorrido cronológico sobre la evolución de las innovaciones tecnológicas a lo largo de la Historia de la Humanidad.
- El espacio interior contiene la primera exposición permanente sobre Arqueología Experimental realizada en España.

Después la visita continuará a los yacimientos de Atapuerca con una duración de hora y media. La visita transcurre por la denominada Trinchera del Ferrocarril, un paso artificial de roca caliza abierto en la sierra a principios del siglo XX y que sacó a la luz los numerosos restos arqueo-paleontológicos que dan lugar a tres de los yacimientos más significativos de Atapuerca: la Sima del Elefante, Galería y la Gran Dolina.

La visita programada por la tarde es al Museo de la Evolución Humana en Burgos. En este museo se hace un extenso



recorrido por la evolución humana, tanto biológica como cultural, y se disfruta con la exposición de más de doscientos originales hallados en la sierra de Atapuerca.

## Viaje Fin de Curso

## Yacimiento de Atapuerca y Museo de la Evolución de Burgos







# Podcast CITE Cuarto de ESPA

Rubén Álvarez Rodríguez

Para escucharles es necesario tener una cuenta educa.jcyl

## Origen de la numeración

[ORIGEN DE LA ENUMERACIÓN.mp4](#)

## Ley de Ohm

[LEY DE OMH.mp4](#)

## Probabilidad

[PROBABILIDAD.mp4](#)

## Vectores

[VECTORES.mp4](#)

## Ecuaciones y Reacciones

[ECUACIONES Y REACCIONES.mp4](#)